

Infusion af HyQvia[®] direkte fra hætteglas med en peristaltisk infusionspumpe

En vejledning til sundhedspersoner, patienter og pårørende

Yderligere information efter du er blevet oplært af sundhedspersonalet

Indikationer

Substitutionsbehandling hos voksne, børn og unge (0-18 år) ved:

- Primære immundefektsyndromer med nedsat antistofproduktion.
- Sekundære immundefekter (SID) hos patienter, som lider af svære eller recidiverende infektioner, utilstrækkelig effekt af antibiotika og enten påvist specifikt antistofsvigt (PSAF)* eller en serum-IgG-værdi under 4 g/l.

Immunmodulerende behandling hos voksne, børn og unge (i alderen 0 til 18 år) ved:

- Kronisk inflammatorisk demyeliniserende polyneuropati (CIDP) som vedligeholdelsesbehandling efter stabilisering med IVIg.

*PSAF = manglende evne til at opnå mindst en fordobling af IgG-antistoftiter efter vaccination med pneumokok polysaccharid- og polypeptid antigen-vacciner.

Denne vejledning er beregnet til brug når en patient har fået ordineret HyQvia



Copyright © 2024 Takeda Pharmaceutical Company Limited.
Alle rettigheder forbeholdes. Alle varemærker tilhører deres respektive ejere.

DK/HYQ/015/02.2024 – 2.0 Godkendt af Lægemiddelstyrelsen: 17.03.2025

Besøg <https://axian.link/hyq-hcp-dnk>
for at få adgang til en digital guide med
animerede instruktioner.



Sådan bruger du denne vejledning

Denne vejledning vil hjælpe dig med at oplære patienter og pårørende i selv at administrere HyQvia. Før du bruger vejledningen, skal du overveje følgende:

- Sæt dig ind i vejledningens indhold og læs indlægssedlen, før du instruerer patienter
- Se vejledningen som en hjælp til dialog, ikke som et manuskript. Brug den til at facilitere din instruktion.
- Spring ikke afsnit eller trin over. Brug evt. punkterne i afsnittet "Information, der skal fremhæves" til at supplere din instruktion.

Ved at bruge vejledningen som en del af din oplæring, øger du chancen for, at **HyQvia** infusionen bliver en positiv oplevelse for dine patienter.

Overvejelser om patienten

En vigtig del af oplæringen er, at du vurderer dine patienters kendskab til **HyQvia** behandlingen, og hvor trygge de er ved infusionsprocessen. De fleste af de patienter, som du oplærer, vil tilhøre en af kategorierne nedenfor.

Hvis du oplærer denne type patient....

...overvej, om følgende gælder.

Hvis patienten skifter fra intravenøs IG-behandling

- Kender de måske ikke til subkutan administration
- Kan de være bange for hjemmeinfusion (fx klargøring af lægemidlet og indføring af kanyler)
- Er de måske ikke vant til at bruge aseptisk teknik
- Ved de måske ikke, hvordan man betjener en pumpe

Hvis patienten skifter fra subkutan IG-behandling

- Er de måske vant til at få indgivet mindre volumen per infusionssted end ved denne behandling
- Ved de ikke, at **HyQvia** infunderes hurtigere
- Kender de ikke pumperne, der bruges med **HyQvia** (fx infusionspumper)

Side, der vender mod dig



Side, der vender mod patienten



Når du er blevet fortrolig med denne vejlednings oversigt, er du klar til at bruge de resterende sider til at oplære dine patienter og deres pårørende.

De 5 trin til at indgive HyQvia

Infusionsoversigt

Du har fået denne trin-for-trin-vejledning, fordi en læge har ordineret **HyQvia** til dig eller til din pårørende. Vejledningen er lavet for at hjælpe dig med at indgive **HyQvia** med en infusionspumpe. Brug vejledningen til at lære metoden, hvor lægemidlet trækkes direkte op fra hætteglasset. Tal med sundhedspersonalet, hvis du har spørgsmål til, hvordan **HyQvia** skal indgives.

Indgiv kun HyQvia efter du er blevet oplært af sundhedspersonalet og har læst indlægssedlen.



HY = rekombinant humant hyaluronidase

IG = humant normalt immunglobulin (IG 10 %)

1. Klargør behandlingen

- Inspicér hætteglassene
- Find tilbehøret frem
- Vask hænder

2. Klargør HY

- Træk **HY** op i sprøjten
- Tilslut sprøjten til infusionssættet
- Fyld kanylesættet

3. Klargør IG

- Træk **IG** ind i administrationssættet

4. Indgiv HyQvia

- Indfør og fastgør kanylen
- Indgiv **HY** manuelt (**indgives først**)
- Indgiv **IG** med pumpen (**indgives derefter**)

5. Når infusionen er færdig

- Fjern kanylen
- Registrér infusionen i infusionsdagbogen

Indgiv først **HyQvia**, når du er blevet oplært af sundhedspersonalet og har læst **HyQvias** indlægsseddel.

De 5 trin til at indgive HyQvia

Oplær dine patienter og deres pårørende i nedenstående trin. Gennemgå også "Information, der skal fremhæves".

De 5 trin til at indgive HyQvia

Infusionsoversigt

Du har fået denne trin-for-trin-vejledning, fordi en læge har ordineret HyQvia til dig eller til din pårørende. Vejledningen er lavet for at hjælpe dig med at indgive HyQvia med en infusionspumpe. Brug vejledningen til at lære metoden, hvor lægemidlet trækkes direkte op fra hætteglasset. Tal med sundhedspersonalet, hvis du har spørgsmål til, hvordan HyQvia skal indgives.

Indgiv kun HyQvia efter du er blevet oplært af sundhedspersonalet og har læst indlægssedlen.



HY = rekombinant humant hyaluronidase
IG = humant normalt immunglobulin (IG 10 %)

1. Klargør behandlingen

- Inspicér hætteglassene
- Find tilbehøret frem
- Vask hænder

2. Klargør HY

- Træk HY op i sprøjten
- Tilslut sprøjten til infusionssettet
- Fyld kanylesættet

3. Klargør IG

- Træk IG ind i administrationssættet

4. Indgiv HyQvia

- Indfør og fastgør kanylen
- Indgiv HY manuelt (indgives først)
- Indgiv IG med pumpen (indgives derefter)

5. Når infusionen er færdig

- Fjern kanylen
- Registrér infusionen i infusionsdagbogen

Indgiv først HyQvia, når du er blevet oplært af sundhedspersonalet og har læst HyQvias indlægsseddel.

Information, der skal fremhæves

Tjek at patienten har taget HyQvia ud af køleskabet. HyQvia skal have stuetemperatur inden infusionen (dette kan tage op til 60 minutter). Brug ikke apparater til opvarmning, herunder mikrobølgeovn.

Vurder patientens kendskab til HyQvia, og hvor trygge de er ved infusionsprocessen.

Understreg, at der er 5 trin i processen. Støt patienten i at lære infusionsprocessen gennem oplæringen.

Understreg, at HY skal indgives før IG. Forklar at HyQvia er et sæt, der består af to hætteglas: Ét med HY og ét med IG. IG-infusionen bør startes lige efter HY-infusionen er færdig (indenfor 10 minutter). HY gør, at mere IG kan optages i kroppen. IG hjælper kroppen med at bekæmpe infektioner.

De 5 trin til at indgive HyQvia

Infusionsoversigt

Du har fået denne trin-for-trin-vejledning, fordi en læge har ordineret HyQvia til dig eller til din pårørende. Vejledningen er lavet for at hjælpe dig med at indgive HyQvia med en infusionspumpe. Brug vejledningen til at lære metoden, hvor lægemidlet trækkes direkte op fra hætteglasset. Tal med sundhedspersonalet, hvis du har spørgsmål til, hvordan HyQvia skal indgives.

Indgiv kun HyQvia efter du er blevet oplært af sundhedspersonalet og har læst indlægssedlen.



HY = rekombinant humant hyaluronidase
IG = humant normalt immunglobulin (IG 10 %)

1. Klargør behandlingen

- Inspicér hætteglassene
- Find tilbehøret frem
- Vask hænder

2. Klargør HY

- Træk HY op i sprøjten
- Tilslut sprøjten til infusionssettet
- Fyld kanylesættet

3. Klargør IG

- Træk IG ind i administrationssættet

4. Indgiv HyQvia

- Indfør og fastgør kanylen
- Indgiv HY manuelt (indgives først)
- Indgiv IG med pumpen (indgives derefter)

5. Når infusionen er færdig

- Fjern kanylen
- Registrér infusionen i infusionsdagbogen

Indgiv først HyQvia, når du er blevet oplært af sundhedspersonalet og har læst HyQvias indlægsseddel.

Dette skal du bruge

Nedenfor er det tilbehør, som du får brug for til at indgive HyQvia.
Det tilbehør du har, kan være lidt anderledes.

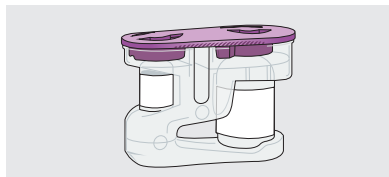

- HyQvia hætteglas

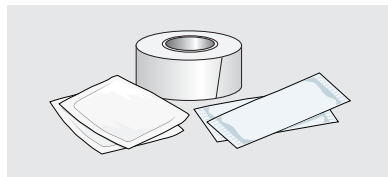

- Sprintservietter, tape og rent, sterilt plaster*

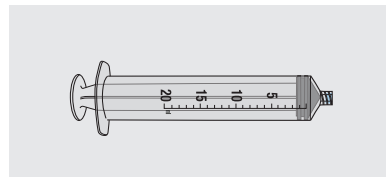

- 20 ml sprøjte(r)[†]

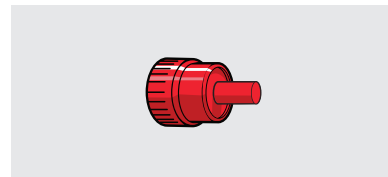

- Valgfrit: Sterile beskytteshætter (én per kanyle)

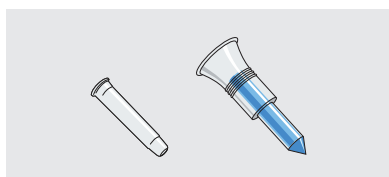

- Optrækningskanyle (spike) uden ventilering eller nål (én per HY hætteglas)

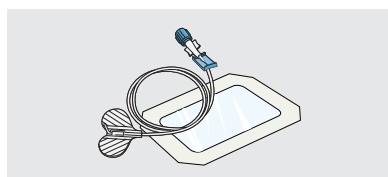

- Subkutan kanylesæt med et sterilt plaster (ét per infusionssted)

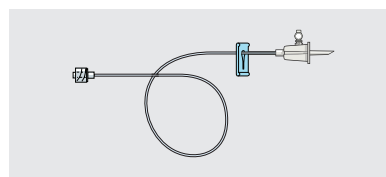

- Administrationsæt

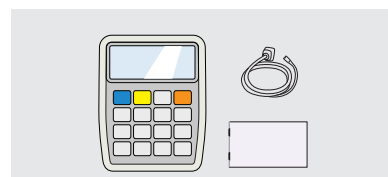

- Infusionspumpe, strømforsyning og manual

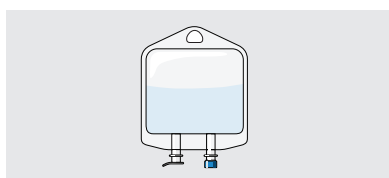

- Infusionsposen med natriumklorid (**NB: bruges normalt ikke i Danmark**). Anvendes kun, efter anvisning fra sundhedspersonalet



- Kanyleboks

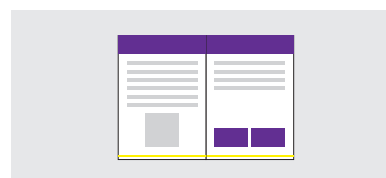

- Infusionsdagbog

*Brug handsker, hvis sundhedspersonalet har instrueret dig i det.
[†]Det anbefales at bruge sprøjter på 20 ml.

Dette skal du bruge

Oplær dine patienter og deres pårørende i trinnene nedenfor. Gennemgå også "Information, der skal fremhæves".

Dette skal du bruge

Nedenfor er det tilbehør, som du får brug for til at indgive HyQvia. Det tilbehør du har, kan være lidt anderledes.

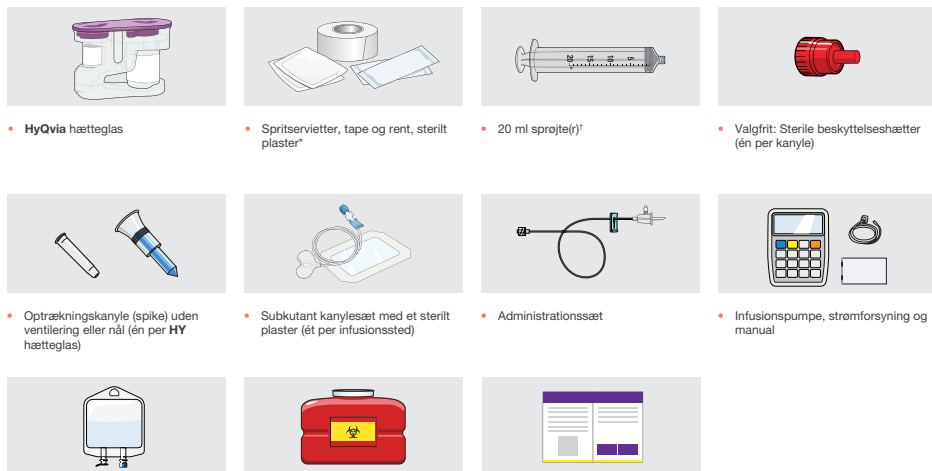

- HyQvia hætteglass
- Spritservietter, tape og rent, sterilt plaster^{*}
- 20 ml sprøjte(r)[†]
- Valgfrit: Sterile beskyttelseshætter (én per kanyle)
- Optrækningskanyle (spike) uden ventilering eller nål (én per HY hætteglass)
- Subkutant kanylesæt med et sterilt plaster (ét per infusionssted)
- Administrationsæt
- Infusionspumpe, strømforsyning og manual
- Infusionsposen med natriumklorid (NB: bruges normalt ikke i Danmark). Anvendes kun, efter anvisning fra sundhedspersonalet
- Kanyleboks
- Infusionsdagbog

^{*}Brug handsker, hvis sundhedspersonalet har instrueret dig i det.
[†]Det anbefales at bruge sprøjter på 20 ml.

Information, der skal fremhæves

Forklar at det tilbehør, som patienten modtager, kan se anderledes ud end på billederne. Bemærk, at patienten kan vælge at bruge et dropstativ (ikke vist her).

Sørg for at patienten ved, hvor mange hætteglass, de skal modtage. Antallet står på deres recept. Følg producentens vejledning til, hvordan deres tilbehør skal bruges.

✓ Vurder patientens vidensniveau

Sørg for at patienten kender tilbehøret og er trykke ved, hvordan det skal bruges.

Dette skal du bruge

Nedenfor er det tilbehør, som du får brug for til at indgive HyQvia. Det tilbehør du har, kan være lidt anderledes.

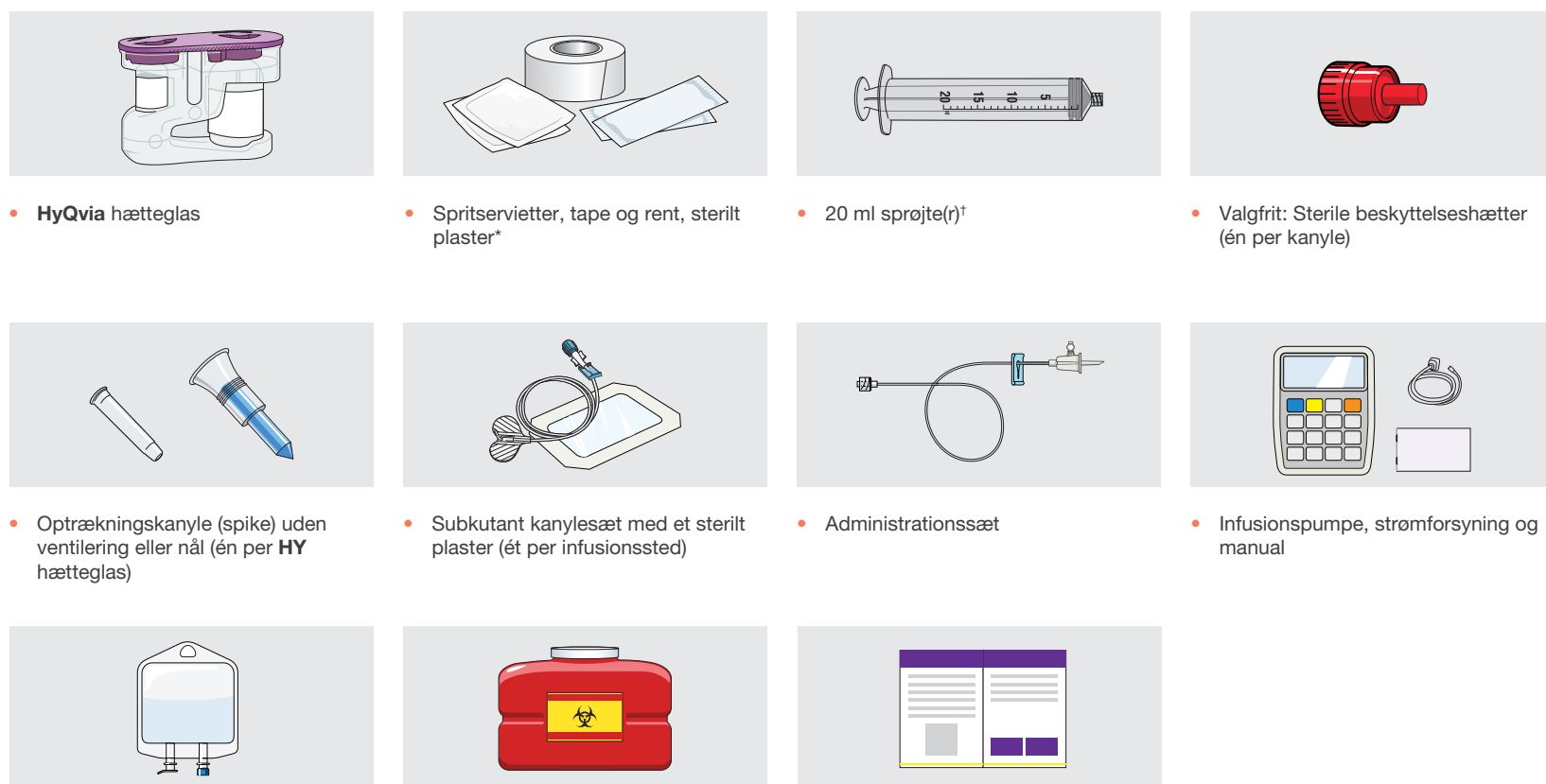

- HyQvia hætteglass
- Spritservietter, tape og rent, sterilt plaster^{*}
- 20 ml sprøjte(r)[†]
- Valgfrit: Sterile beskyttelseshætter (én per kanyle)
- Optrækningskanyle (spike) uden ventilering eller nål (én per HY hætteglass)
- Subkutant kanylesæt med et sterilt plaster (ét per infusionssted)
- Administrationsæt
- Infusionspumpe, strømforsyning og manual
- Infusionsposen med natriumklorid (NB: bruges normalt ikke i Danmark). Anvendes kun, efter anvisning fra sundhedspersonalet
- Kanyleboks
- Infusionsdagbog

3 ^{*}Brug handsker, hvis sundhedspersonalet har instrueret dig i det.
[†]Det anbefales at bruge sprøjter på 20 ml.

Sådan samles tilbehøret

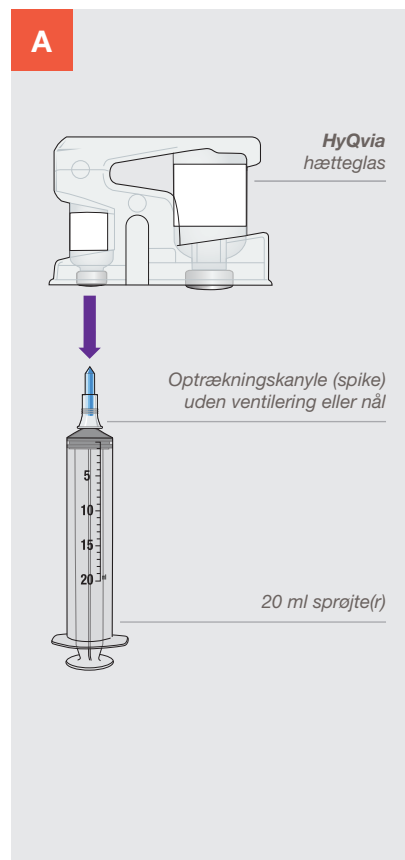

Træk **HY** op i sprøjten

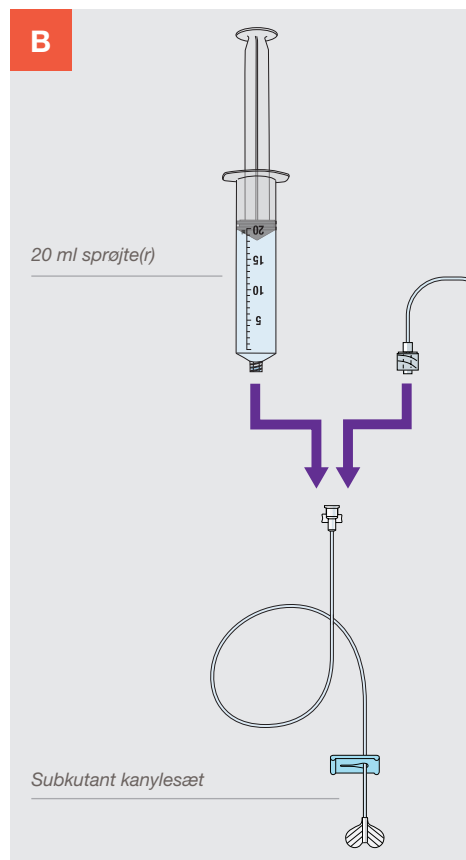

Indgiv **HY** (indgives først)

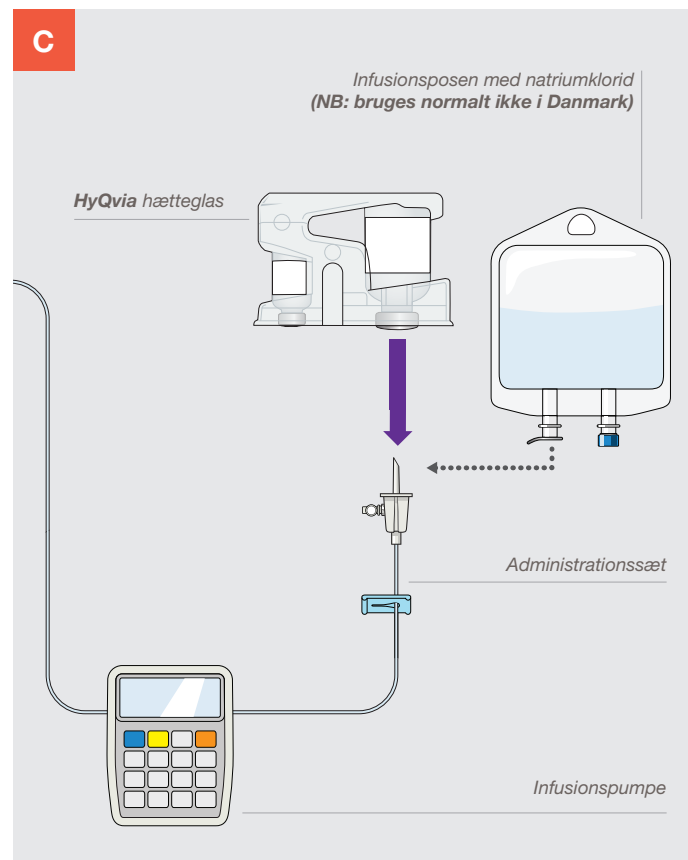

Indgiv **IG** ved brug af pumpen (indgives efter **HY**)

Sådan samles tilbehøret

Oplær dine patienter og deres pårørende i nedenstående trin. Gennemgå også "Information, der skal fremhæves".

Sådan samles tilbehøret

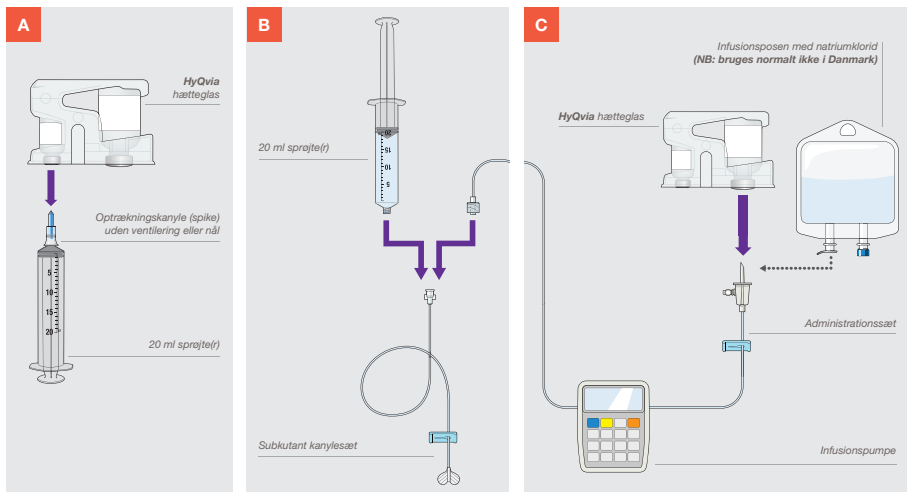

Information, der skal fremhæves

Som indledning til de næste 5 trin: **Forklar, at diagrammerne viser, hvordan tilbehøret samles.**

Brug diagrammerne til at understrege rækkefølgen af processen: Først optrækning, derefter infusion.

Understreg, at HY gives før IG. IG-infusionen skal startes lige efter HY-infusionen er færdig (indenfor 10 minutter).



Vurder patientens vidensniveau

Vurder, hvor tryk patienten er ved at samle tilbehøret.

Sådan samles tilbehøret

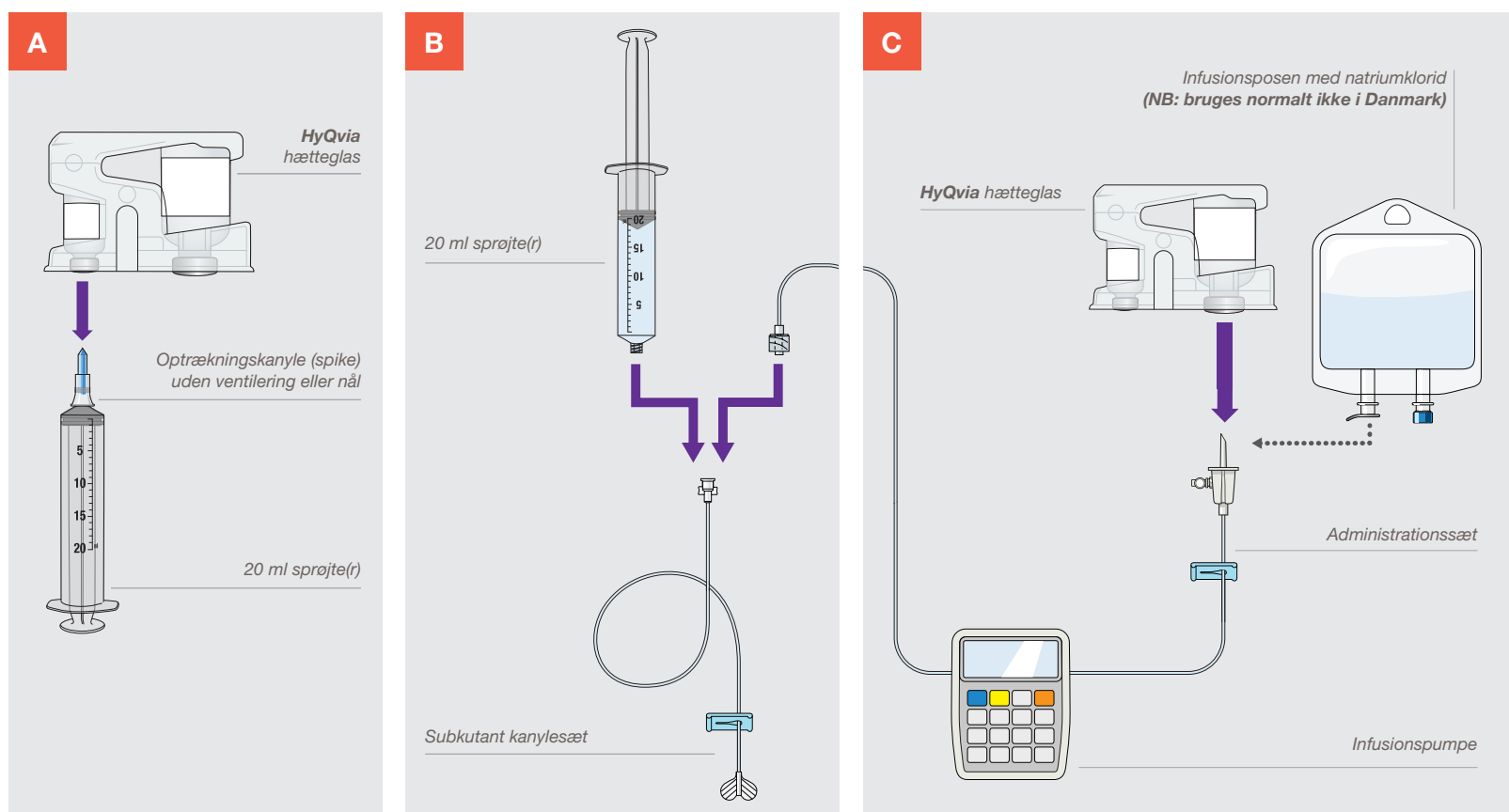

TRIN 1 Klargøring



- Tag **HyQvia** ud af æsken og inspicér det.
- **HyQvia** skal have stuetemperatur ved brug (dette kan tage op til 60 minutter). Brug ikke apparater til opvarmning, herunder mikrobølgeovn.
- Tjek farven og udløbsdato. Væsken skal være klar og må ikke indeholde partikler.
- **HyQvia** må ikke omrystes.

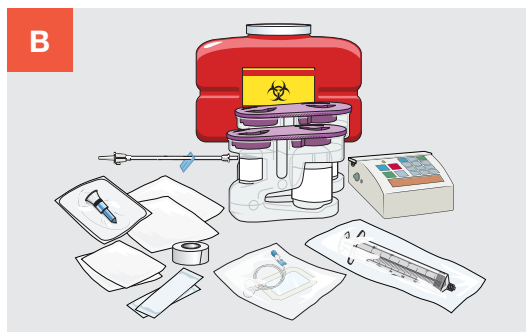

- Find tilbehøret frem.

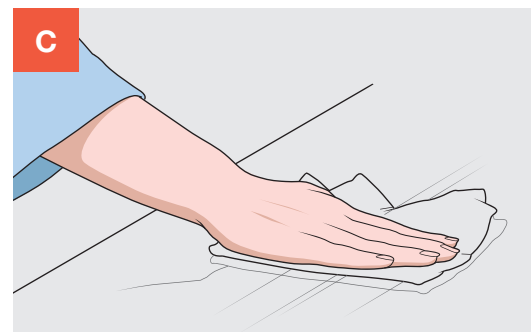

- Rengør din arbejdsflade.



- Vask dine hænder grundigt.

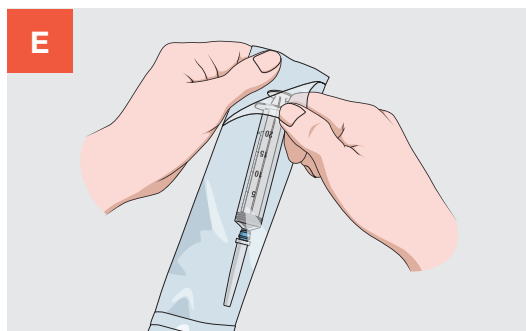

- Åbn tilbehøret, sådan som sundhedspersonalet har vist dig.

1 Klargøring



- Tag **HyQvia** ud af æsken og inspicér det.
- **HyQvia** skal have stuetemperatur ved brug (dette kan tage op til 60 minutter). Brug ikke apparater til opvarmning, herunder mikrobølgeovn.
- Tjek farven og udløbsdato. Væsken skal være klar og må ikke indeholde partikler.
- **HyQvia** må ikke omrystes.

Information, der skal fremhæves

Tjek at **HyQvia** har stuetemperatur. Brug ikke apparater til opvarmning for at opnå dette.

Kontroller hætteglassene for klarhed og farve. **HY** skal være klar og farveløs. **IG** skal være klar og farveløs eller svagt gul. Vis klistermærket med udløbsdato, batchnummer og fremstillingsdato, da det skal indsættes i infusionsdagbogen.

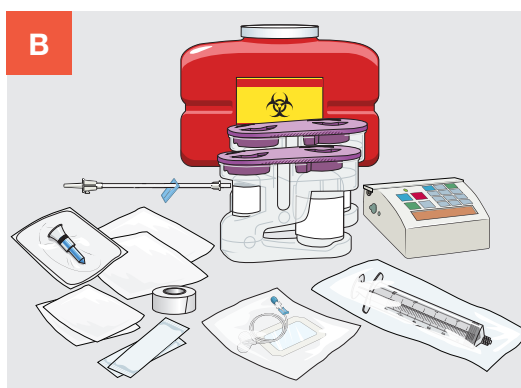

- Find tilbehøret frem.

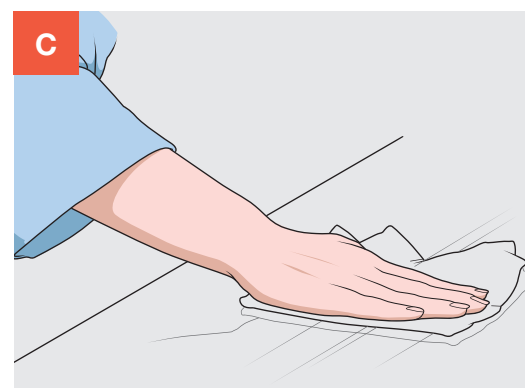

- Rengør din arbejdsflade.

Information, der skal fremhæves

Klargør arbejdsområdet. Instruér patienten i at finde et roligt arbejdsområde med tilstrækkelig plads.



- Vask dine hænder grundigt.

Information, der skal fremhæves

Overvej, om der skal bruges handsker. Følg jeres interne retningslinjer omkring brugen.

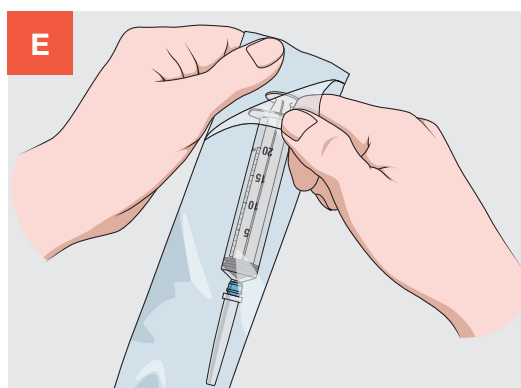

- Åbn tilbehøret, sådan som sundhedspersonalet har vist dig.

Information, der skal fremhæves

Forklar aseptiske teknikker.

Opbevar sterilt tilbehør i åbne pakker nær arbejdsområdet.

Før sprøjterne bruges, skal kanylesættet vikles ud.



Vurder patientens vidensniveau

Bed patienten forklare 'Trin 1: Klargøring' med deres egne ord. Støt patienten og ret eventuelle misforståelser, før du går videre til næste trin.

TRIN 2 Klargør HY

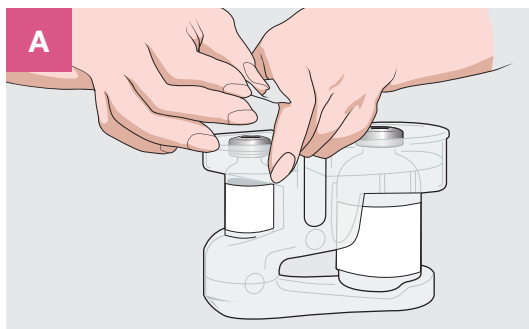

- Fjern låget.
- Rengør hvert hætteglas med **HY** ved at aftørre gummimembranen med en spritserviet, og lad det tørre i mindst 30 sekunder.

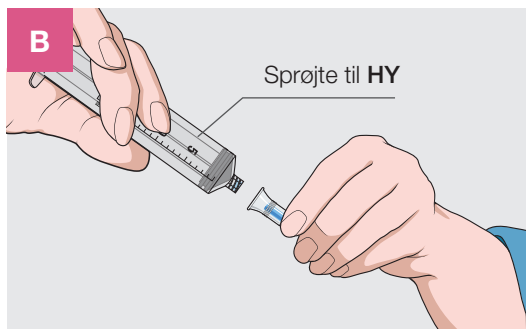

- Tag den sterile 20 ml sprøjte ud af pakningen.*
- Tilslut en optrækningskanyle (spike) eller nål på sprøjten.

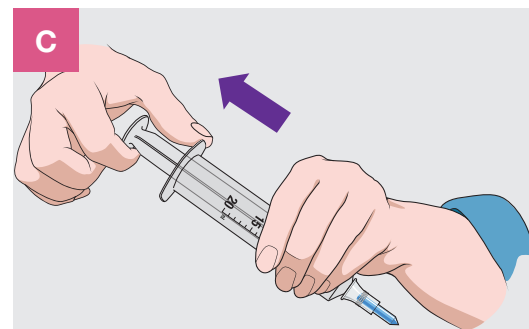

- Træk stemplet tilbage for at fylde sprøjten med luft (et volumen svarende til den samlede mængde **HY**).

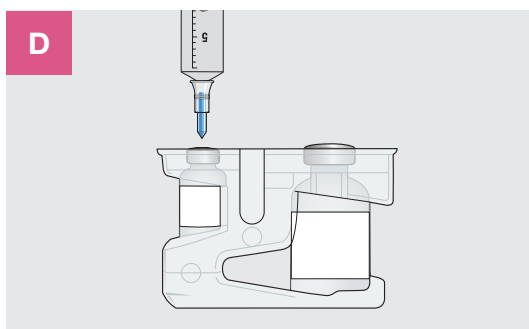

- Stik optrækningskanylen (spiken) eller nålen gennem gummimembranen på hætteglasset med **HY**.
- Skub luften ind i hætteglasset.

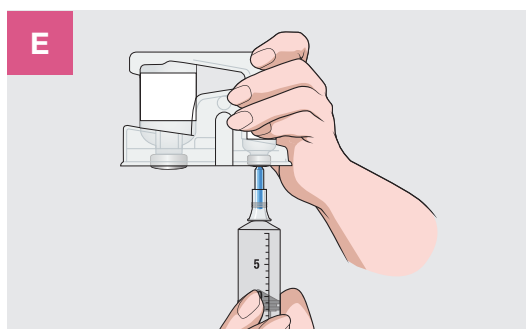

- Vend bunden i vejret på hætteglasset.
- Træk stemplet tilbage for at trække hele **HY**-indholdet ind i sprøjten.
- Gentag trinene C til E, hvis der skal bruges mere end ét hætteglas med **HY** til din dosis. **Brug den samme sprøjte hvis muligt.**

TIP

Kom en steril beskyttelsehætte på hver sprøjte, hvis du trækker flere sprøjter op.

*Det anbefales at bruge en 20 ml sprøjte.

TRIN 2 fortsat

2 Klargør HY

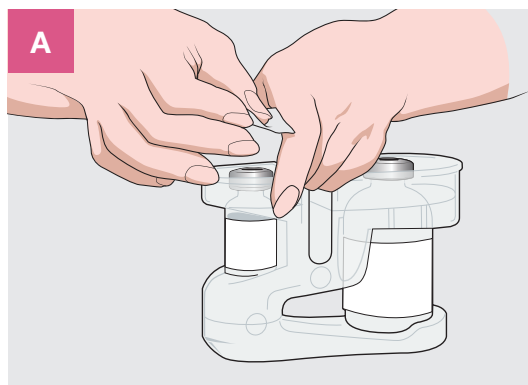

- Fjern låget.
- Rengør hvert hætteglas med **HY** ved at aftørre gummimembranen med en spritserviet, og lad det tørre i mindst 30 sekunder.

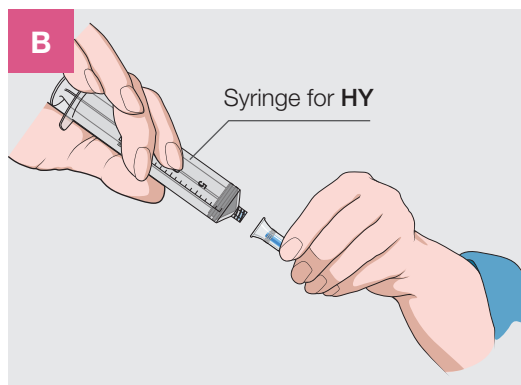

- Tag den sterile 20 ml sprøjte ud af pakningen.*
- Tilsæt en optrækningskanyle (spike) eller nål på sprøjten.

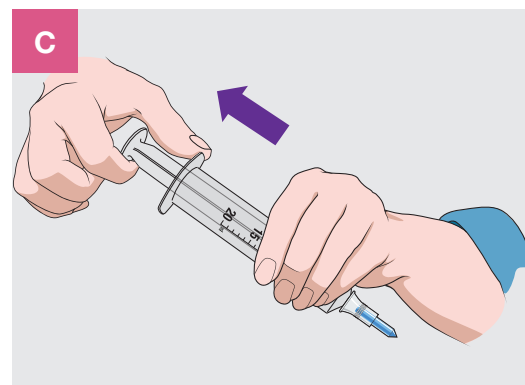

- Træk stemplet tilbage for at fylde sprøjten med luft (et volumen svarende til den samlede mængde **HY**).

Information, der skal fremhæves

Hjælp med at identificere de korrekte hætteglas. Hætteglassene har forskellig størrelse. Det lille hætteglas indeholder **HY** og det store hætteglas indeholder **IG**.

Gør opmærksom på, at det kan tage 30 sekunder for spritten at tørre.

Information, der skal fremhæves

Understreg vigtigheden af at bruge aseptiske teknikker, især overfor patienter, der ikke er vant til at håndtere lægemidler til subkutan infusion.

Brug kun en korrekt type optrækningskanyle (spike) eller nål. Vær forsigtig med spiken med luftventil, da den kan skubbe proppen ned i hætteglasset.

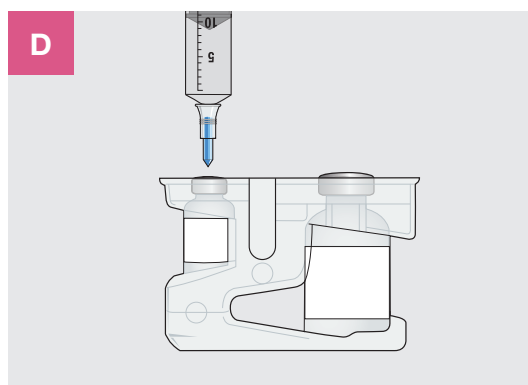

- Stik optrækningskanylen (spiken) eller nålen gennem gummimembranen på hætteglasset med **HY**.
- Skub luften ind i hætteglasset.

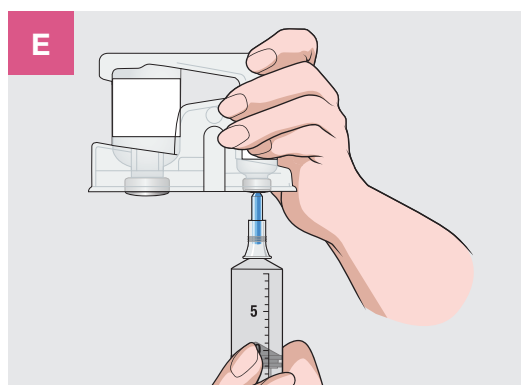

- Vend bunden i vejret på hætteglasset.
- Træk stemplet tilbage for at trække hele **HY**-indholdet ind i sprøjten.
- Gentag trinene C til E, hvis der skal bruges mere end ét hætteglas med **HY** til din dosis. **Brug den samme sprøjte hvis muligt.**

Information, der skal fremhæves

Stik spidsen af Minispiken gennem midten af gummimembranen på hætteglasset. Dette vil forhindre, at proppen udbøres eller bliver skubbet ned i hætteglasset.

Information, der skal fremhæves

Træk hele **HY**-indholdet op i sprøjten.

TIP

Kom en steril beskyttelseshætte på hver sprøjte, hvis du trækker flere sprøjter op.



Vurder patientens vidensniveau

Bed patienten forklare 'Trin 2: Klargør **HY**' med deres egne ord. Støt patienten og ret eventuelle misforståelser, før du går videre til næste trin.

TRIN 2 Klargør HY

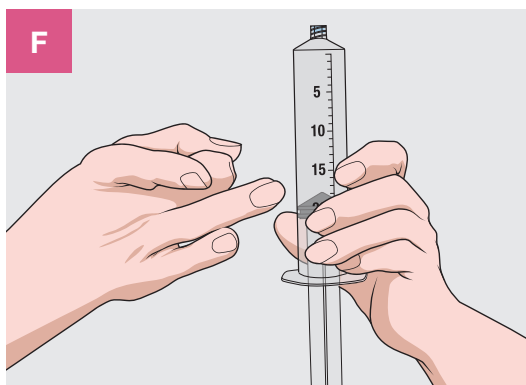

- Bank forsigtigt på sprøjten for at fjerne luftbobler.
- Tryk derefter langsomt stemplet ind, indtil **HY** fylder hele sprøjten og al luften er presset ud.

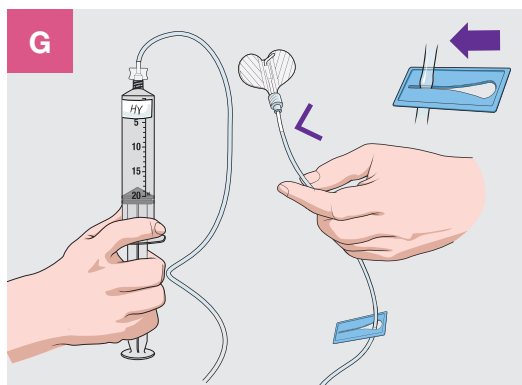

- Sæt kanylesættet på **HY**-sprøjten.
- Tryk langsomt stemplet ind for at fylde kanylesættets slange op til kanylens vinger.
- Luk klemmen på slangen til kanylesættet.

2 Klargør HY

TRIN 2 Klargør HY

Oplær dine patienter og deres pårørende i trinnene nedenfor.
Gennemgå også "Information, der skal fremhæves" i de grå bokse.

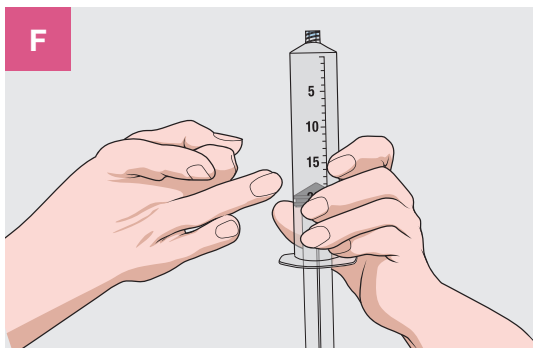

- **Bank forsigtigt på sprøjten for at fjerne luftbobler.**
- Tryk derefter langsomt stemplet ind, indtil **HY** fylder hele sprøjten og al luften er presset ud.

Information, der skal fremhæves

Fjern luftbobler. Understreg vigtigheden af at banke på sprøjten for at fjerne luftbobler.

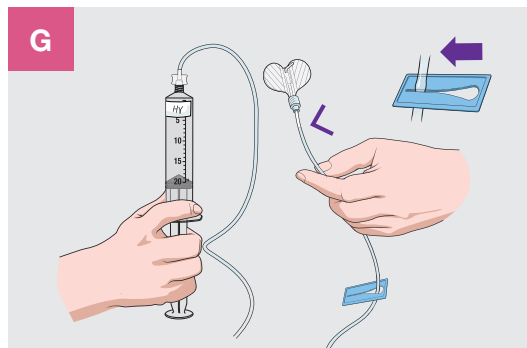

- Sæt kanylesættet på **HY**-sprøjten.
- Tryk langsomt stemplet ind for at fylde kanylesættets slange op til kanylens vinger.
- Luk klemmen på slangen til kanylesættet.

Information, der skal fremhæves

Tal om viskositet. Fortæl patienter, der er vant til subkutan infusion, at **HY** måske har lavere viskositet (er mere "tyndtflydende") end de er vant til. Hvis de trykker for hårdt på stemplet, kan **HY** blive skudt ud af kanylen.

Stop lige inden nålen. Mind patienter om, at kanylesættets slange med **HY** kun skal fyldes op til lige inden nålen starter.

Luk klemmen som vist, når overførslen af **HY** er færdig.

TRIN 3 Klargør IG

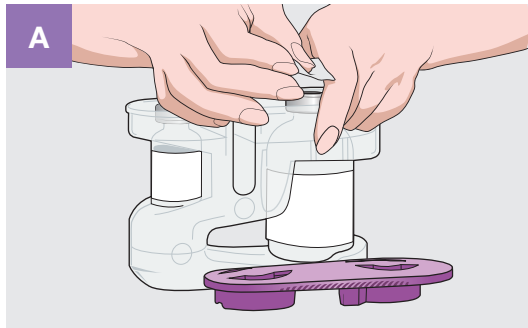

- Rengør hvert hætteglas med **IG** ved at aftørre proppen med en spritserviet og lad det tørre i mindst 30 sekunder.

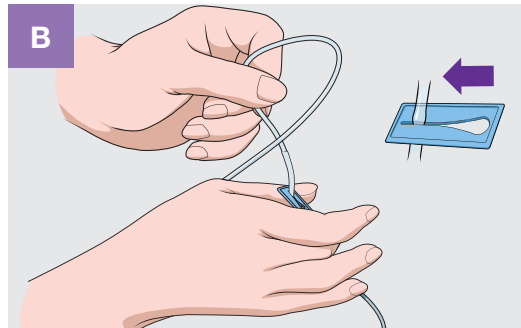

- Luk klemmen på administrationssættet hvis du er instrueret i dette af sundhedspersonalet.

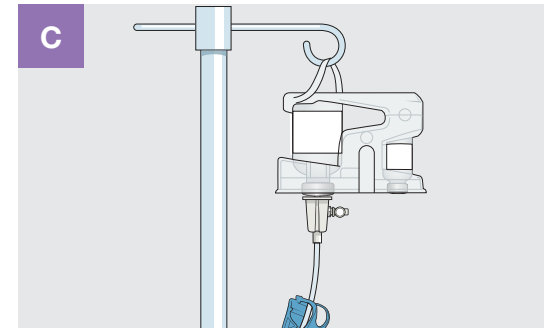

- Stik spidsen på administrationssættet gennem gummimembranen af **IG**-flasken.
- Vend bunden i vejret på flasken, og hæng det fra et dropstativ eller-krog.



- Fyld administrationssættet med **IG**, som vist af sundhedspersonalet.

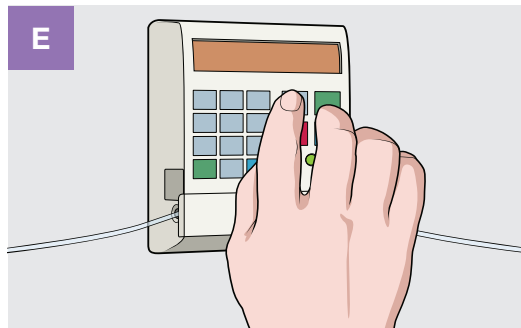

- Sundhedspersonalet har programmeret pumpen på forhånd.

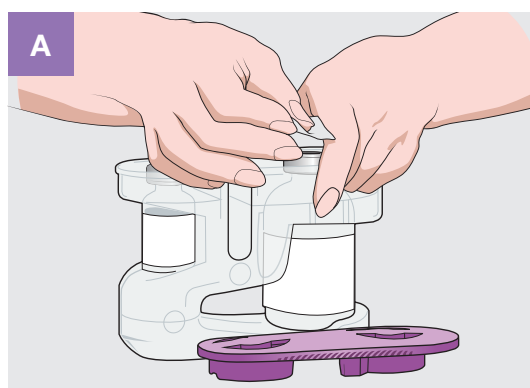

- Rengør hvert hætteglas med **IG** ved at aftørre proppen med en spritserviet og lad det tørre i mindst 30 sekunder.

Information, der skal fremhæves

Gør opmærksom på, at det kan tage 30 sekunder for spritten at tørre.

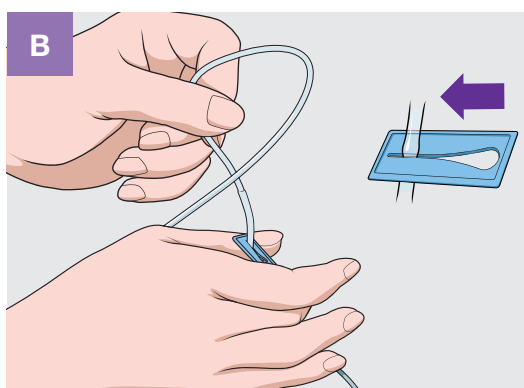

- Luk klemmen på administrationssættet hvis du er instrueret i dette af sundhedspersonale.

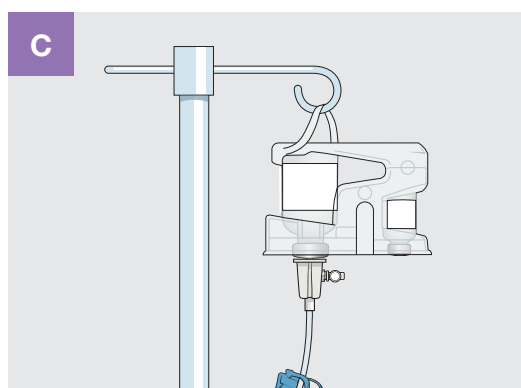

- Stik spidsen på administrationssættet gennem gummimembranen af **IG**-flasken.
- Vend bunden i vejret på flasken, og hæng det fra et dropstativ eller-krog.

Information, der skal fremhæves

Gør opmærksom på, at patienten skal åbne for luftventilen på administrationssættet.

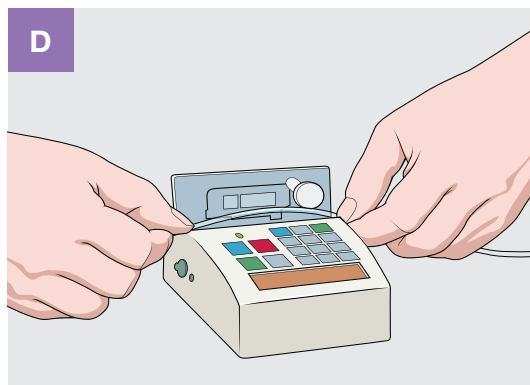

- Fyld administrationssættet med **IG**, som vist af sundhedspersonalet.

Information, der skal fremhæves

Mind patienten om at åbne klemmen hvis denne har været lukket.

Når slangen er fyldt, luk luftventilen.

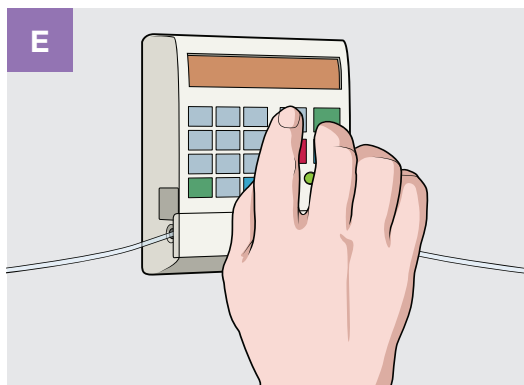

- Sundhedspersonalet har programmeret pumpen på forhånd.



Vurder patientens vidensniveau

Bed patienten forklare 'Trin 3: Klargør IG' med deres egne ord. Støt patienten og ret eventuelle misforståelser, før du går videre til næste trin.

TRIN 4 Indgiv HyQvia

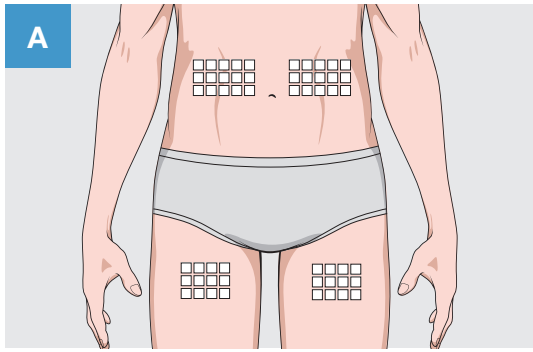

- Vælg et eller flere injektionssteder i enten maven (på hver side af navlen) eller i låret (ikke for tæt på lysken).
- Vælg infusionssteder på skiftevis højre og venstre side af kroppen.*
- Rens infusionsstedet (eller stederne) med en spritserviet, som intrueret af sundhedspersonalet.
- Lad det tørre i mindst 30 sekunder.

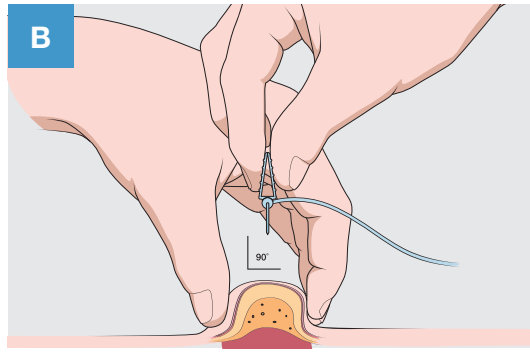

- Fjern kanylehætten.
- Klem mindst 2 til 2,5 cm hud sammen mellem to fingre.
- Indfør kanylen med en hurtig bevægelse lige ind i huden i en vinkel på 90 grader.
- Åbn kanylens vinger og fastgør kanylen til stedet med steril tape.

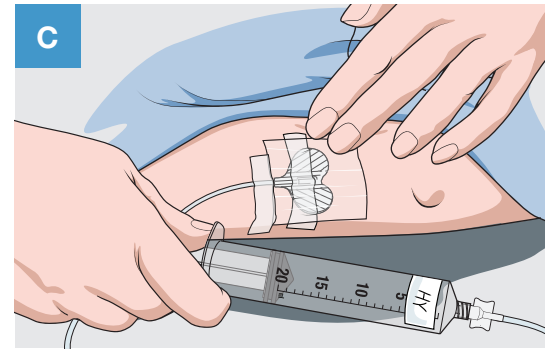

- Hvis mere end ét infusionssted bruges, gentag trinnene A til C.
- **Åbn klemmen på kanylesættet.**
- Kontroller at kanylen er placeret korrekt, før du starter infusionen som forklaret af sundhedspersonalet.

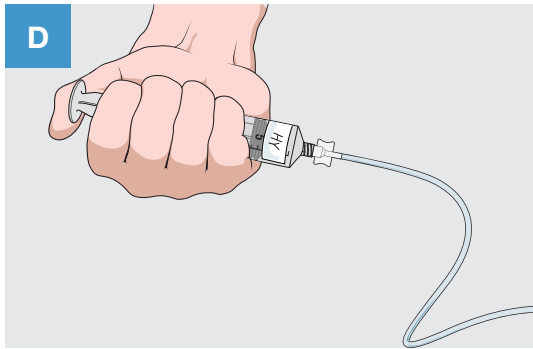

- Tryk langsomt på stemplet i den mindste sprøjte med **HY**. Infunder 1 til 2 ml **HY** pr. minut.
- Hvis mere end et infusionssted bruges, indgives lige meget **HY** begge steder.

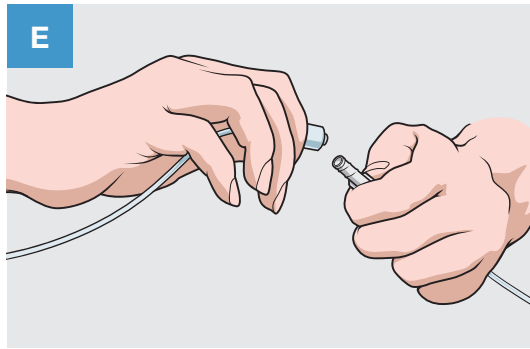

- Når hele **HY**-indholdet er indgivet, fjern sprøjten og sæt det samme kanylesæt på administrationssættet.
- Fjern ikke kanylen fra infusionsstedet eller-stederne.

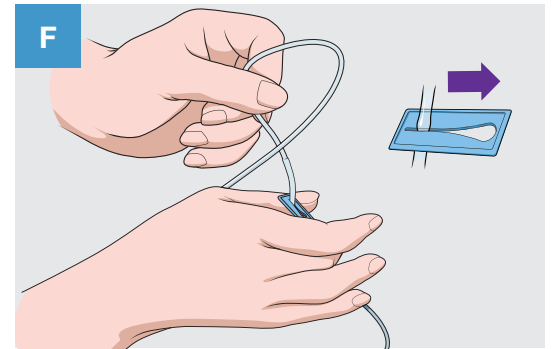

- Åbn klemmen på administrationssættet og start pumpen for at indgive **IG** med den hastighed, sundhedspersonalet har angivet.
- **IG**-infusionen bør startes indenfor 10 minutter efter **HY**-infusionen er færdig.

*For patienter, der vejer under 40 kg, og som skal have mere end 300 ml fordelt på 2 infusionssteder, bør man vælge de 2 infusionssteder på hver sin side af navlen. For patienter, der vejer over 40 kg, og som skal have mere end 600 ml fordelt på 2 infusionssteder, bør man vælge de 2 infusionssteder på hver sin side af navlen.

TRIN 4 fortsat

4 Indgiv HyQvia

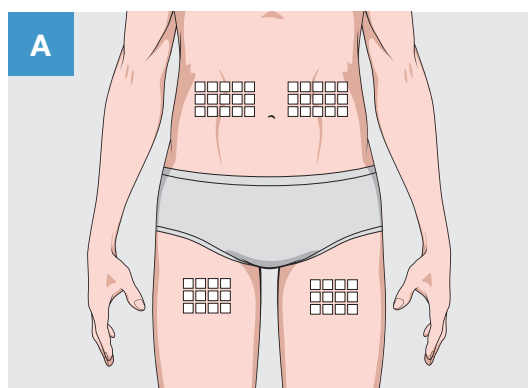

- Vælg et eller flere injektionssteder i enten maven (på hver side af navlen) eller i låret (ikke for tæt på lysken)
- Undgå områder med knogler, synlige blodkar, ar og eventuelle områder med betændelse eller infektion.
- Vælg infusionssteder på skiftevis højre og venstre side af kroppen.*
- Rens infusionsstedet (eller stederne) med en spritserviet, som intrueret af sundhedspersonalet.
- Lad det tørre i mindst 30 sekunder.

Information, der skal fremhæves

Husk HY før IG.

Vælg infusionssteder på hver sin side af kroppen, hvis du skal bruge flere infusionssteder.

Undgå visse områder. HyQvia bør ikke indgives i eller omkring et område af huden, der er inficeret eller rødt og hævet, da man risikerer at sprede en lokal infektion.

Rens infusionsstedet. Start i midten af infusionsstedet og arbejd dig udad i en cirkelbevægelse. Lad huden tørre i mindst 30 sekunder.

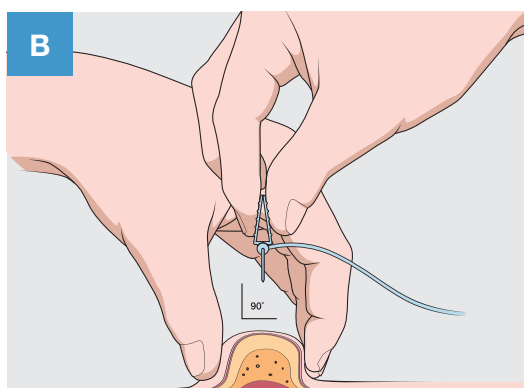

- Fjern kanylehætten.
- Klem mindst 2 til 2,5 cm hud sammen mellem to fingre.
- Indfør kanylen med en hurtig bevægelse lige ind i huden i en vinkel på 90 grader.
- Åbn kanylens vinger og fastgør kanylen til stedet med steril tape.

Information, der skal fremhæves

Vurder patientens viden. Bed patienten om at vise en vinkel på 90 grader.

Udpeg den sterile tape. Vis patienten den sterile tape på plasteret, som hører til kanylesættet.

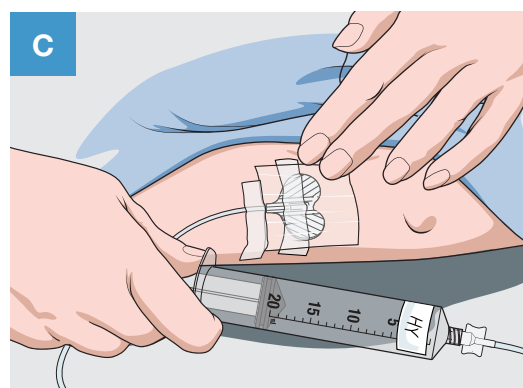

- Hvis mere end ét infusionssted bruges, gentag trinnene A til C.
- **Åbn klemmen på kanylesættet.**
- Kontroller at kanylen er placeret korrekt, før du starter infusionen som forklaret af sundhedspersonalet.

Information, der skal fremhæves

Gentag evt. trin A-C. Mind patienten om at gentage trin A til C hvis de bruger mere end ét infusionssted.

Vis patienten, hvordan man kontrollerer for blod i slangen og understreg, at kanylen og infusionssettet bør fjernes og erstattes hvis der ses blod.

*For patienter, der vejer under 40 kg, og som skal have mere end 300 ml fordelt på 2 infusionssteder, bør man vælge de 2 infusionssteder på hver sin side af navlen. For patienter, der vejer over 40 kg, og som skal have mere end 600 ml fordelt på 2 infusionssteder, bør man vælge de 2 infusionssteder på hver sin side af navlen.

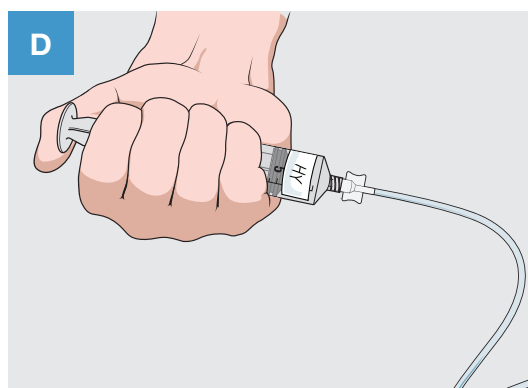

- Tryk langsomt på stemplet i den mindste sprøjte med HY. Infunder 1 til 2 ml HY pr. minut.
- Hvis mere end et infusionssted bruges, indgives lige meget HY begge steder.

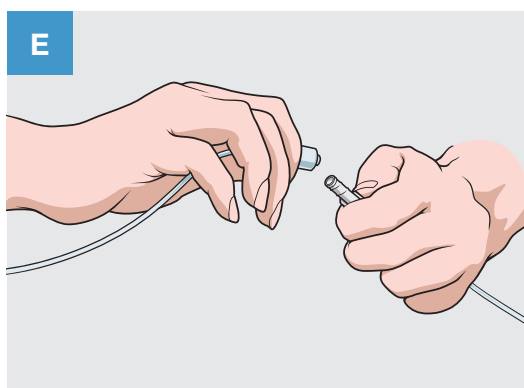

- Når hele HY-indholdet er indgivet, fjern sprøjten og sæt det samme kanylesæt på administrationssættet.
- Fjern ikke kanylen fra infusionsstedet eller stederne.

Information, der skal fremhæves

Lad kanylen sidde. Understreg at patienten ikke bør fjerne kanylen fra infusionsstedet efter HY-infusionen.

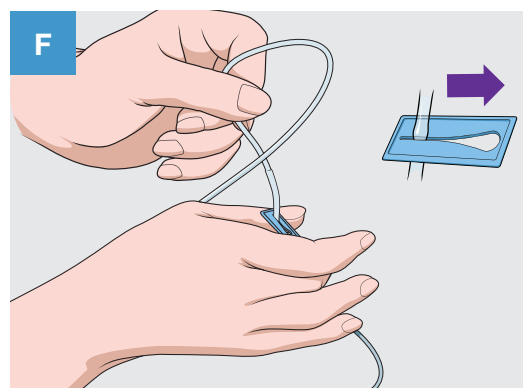

- Åbn klemmen på administrationssættet og start pumpen for at indgive IG med den hastighed, sundhedspersonalet har angivet.
- **IG-infusionen bør startes indenfor 10 minutter efter HY-infusionen er færdig.**

Information, der skal fremhæves

Spørgsmål til pumpen. Vis patienten pumpens manual, eller bed dem spørge sundhedspersonalet.

Udnyt tiden under IG-infusionen. Tal med patienten om behandlingen. Understreg hvornår og hvordan nødsættet bruges, hvis det er ordineret. Vurder, hvor fortrolig patienten er med infusionsprocessen, og beslut hvordan den næste infusion kan blive en endnu bedre oplevelse.

Kontroller for utæthed ved infusionsstedet. Hvis der er en utæthed, vejled patienten i at kontrollere om kanylen er fastgjort forkert, kanyllængden er for kort, for stort volumen indgivet, eller om kanylen sidder i en forkert vinkel.

Understreg HY før IG. Mind patienten om, at IG-infusionen skal startes indenfor 10 minutter efter HY-infusionen er færdig.

TRIN 4 Indgiv HyQvia

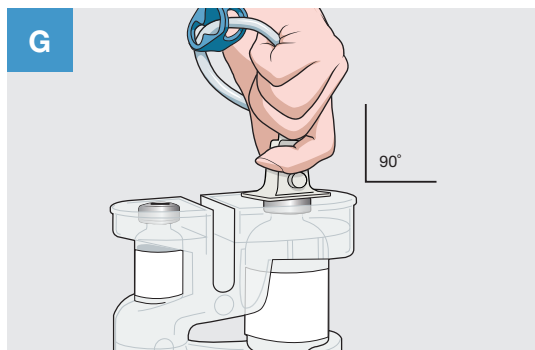

- Når hætteglasset er tomt.
- Sæt spidsen på administrationssættet ind i det næste rengjorte **IG** hætteglas i en 90 graders vinkel.
- Gentag for de resterende **IG** hætteglas.

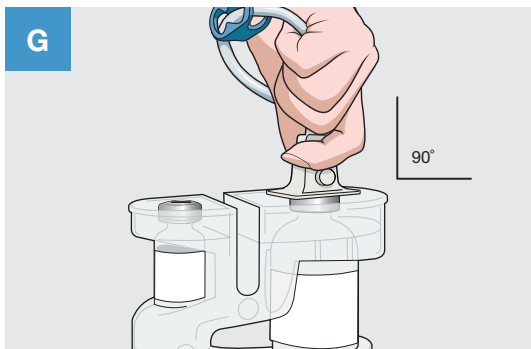

- Når hætteglasset er tomt.
- Sæt spidsen på administrationssættet ind i det næste rengjorte **IG** hætteglas i en 90 graders vinkel.
- Gentag for de resterende **IG** hætteglas.

Håndtering af infusionen: Overvejelser

Producentens vejledning skal generelt følges. Ved pumpestop, overvej desuden at råde patienter og deres pårørende til at:

- Kontrollere for knæk i administrationssættet eller om klemmerne er åbne.
- Kontrollere, at den subkutane kanyule har tykkelsen 24 gauge.

Information, der skal fremhæves

Understreg at aseptisk teknik skal anvendes, når der skiftes mellem flere hætteglas.

Bed patienten om at vise en vinkel på 90 grader er.



Vurder patientens viden

Bed patienten forklare 'Trin 4: Indgiv HyQvia' med deres egne ord. Støt patienten og ret eventuelle misforståelser, før du går videre til næste trin.

TRIN 5 Når infusionen er færdig

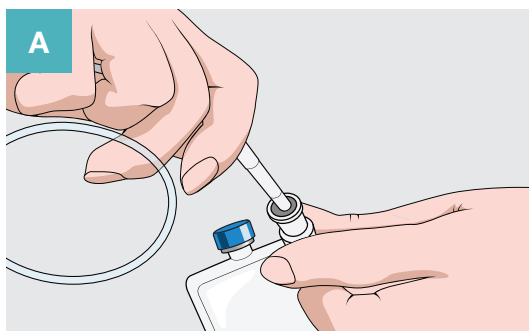

- **NB: dette trin bruges normalt ikke i Danmark.** Følg altid anvisningerne fra sundhedspersonalet. Hvis infusionsposen med natriumklorid ikke bruges, fortsæt da til trin C.
- Hvis sundhedspersonalet har instrueret dig i at bruge infusionsposen med natriumklorid, skal du gøre følgende: Når det sidste IG-hætteglas er tomt, skal du fjerne dette hætteglas og tilslutte infusionsposen med natriumklorid.

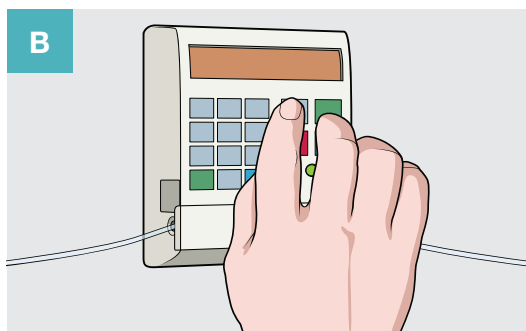

- **NB: dette trin bruges normalt ikke i Danmark.** Følg altid anvisningerne fra sundhedspersonalet. Hvis infusionsposen med natriumklorid ikke bruges, fortsæt da til trin C.
- Hvis infusionsposen med natriumklorid er blevet brugt, genstart pumpen for at skylle IG op til nålevingerne.

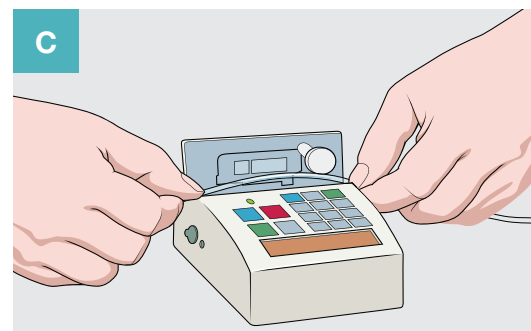

- Sluk for pumpen. Fjern slangen fra pumpen.

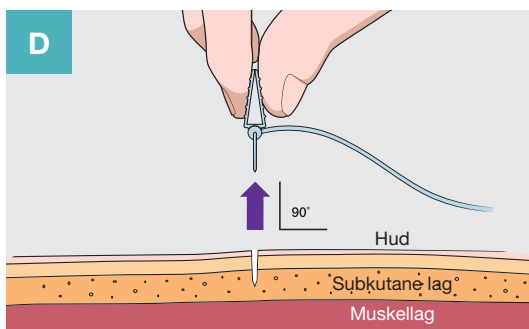

- Fjern kanylesættet ved at løsne det sterile plaster i alle kanterne.
- Træk kanylens vinger lige op og ud. Kom forsigtigt et rent sterilt plaster på infusionsstedet.

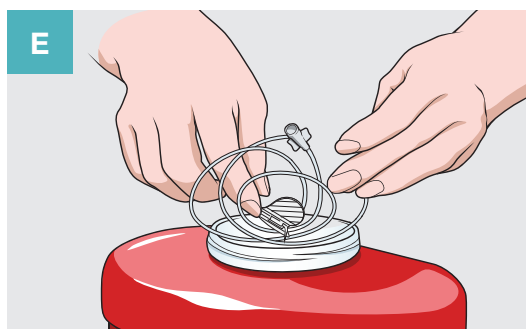

- Smid kanylesættet ud i kanyleboksen, og kassér alt ubrugt lægemiddel i hætteglasset samt engangsudstyr, som aftalt med sundhedspersonalet.



- Udfyld infusionsdagbogen.

➤ TRIN 5 fortsat

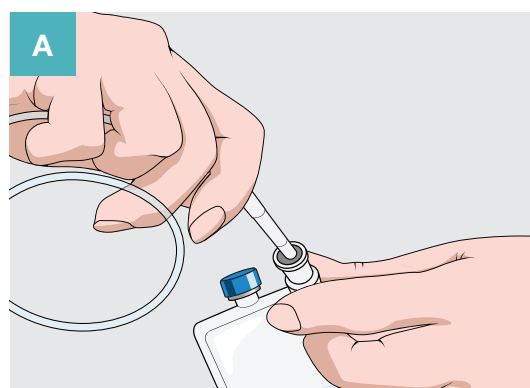

- **NB: dette trin bruges normalt ikke i Danmark.** Følg altid anvisningerne fra sundhedspersonalet. Hvis infusionsposen med natriumklorid ikke bruges, fortsæt da til trin C.
- Hvis sundhedspersonalet har instrueret dig i at bruge infusionsposen med natriumklorid, skal du gøre følgende: Når det sidste IG-hætteglas er tomt, skal du fjerne dette hætteglas og tilslutte infusionsposen med natriumklorid.

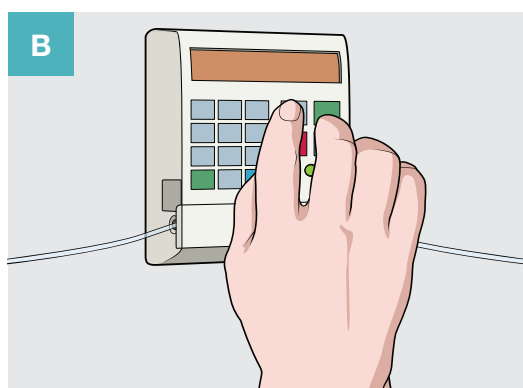

- **NB: dette trin bruges normalt ikke i Danmark.** Følg altid anvisningerne fra sundhedspersonalet. Hvis infusionsposen med natriumklorid ikke bruges, fortsæt da til trin C.
- Hvis infusionsposen med natriumklorid er blevet brugt, genstart pumpen for at skylle IG op til nålevingerne.

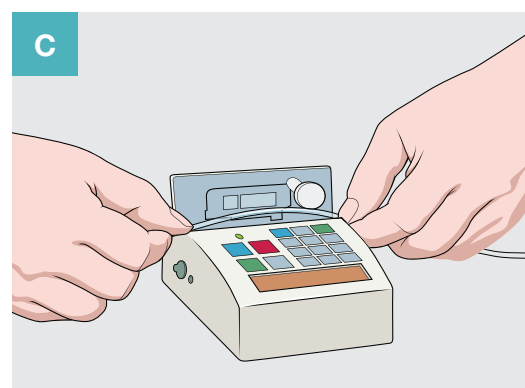

- Sluk for pumpen.
- Fjern slangen fra pumpen.

Information, der skal fremhæves

- **(NB: dette trin bruges normalt ikke i Danmark).** Benyt den aseptiske metode i dette trin, hvis infusionsposen med natriumklorid er blevet brugt.

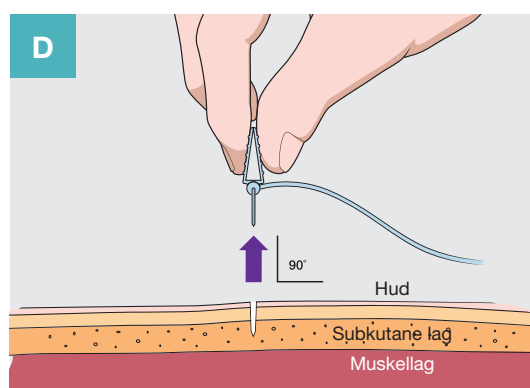

- Fjern kanylesættet ved at løsne det sterile plaster i alle kanterne.
- Træk kanylens vinger lige op og ud.
- Kom forsigtigt et rent sterilt plaster på infusionsstedet.



- Smid kanylesættet ud i kanyleboksen, og kassér alt ubrugt lægemiddel i hætteglasset samt engangsudstyr, som aftalt med sundhedspersonalet.

Information, der skal fremhæves

Forklar, hvordan man håndterer kanyler korrekt. Vær ekstra forsigtig når du håndterer en ubeskyttet kanyle. Hav en kanyleboks klar.

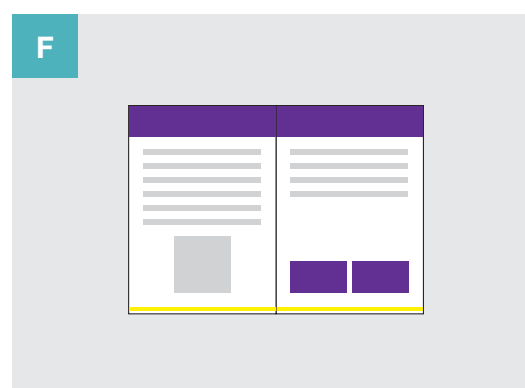

- Udfyld infusionsdagbogen.

Information, der skal fremhæves

Gennemgå infusionsdagbogen. Forklar, hvorfor det er vigtigt at udfylde hvert afsnit og at notere dato, tid, dosis, infusionssted(er) og eventuelle bivirkninger i dagbogen.

Tal om, hvordan og hvor klistermærkerne fra HyQvia hætteglassene skal sættes i infusionsdagbogen.

TRIN 5 Når infusionen er færdig

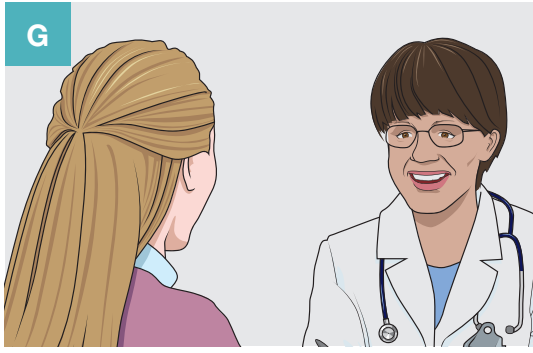

Følg op med sundhedspersonalet som aftalt.

TRIN 5 Når infusionen er færdig

Oplær dine patienter og deres pårørende i trinnene nedenfor. Gennemgå også "Information, der skal fremhæves" i de grå bokse.

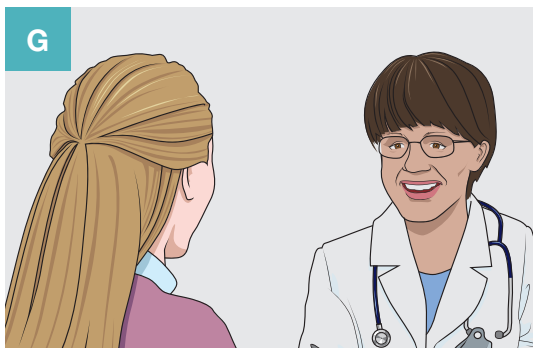

- Følg op med sundhedspersonalet som aftalt.

Information, der skal fremhæves

Støt og informér. Spørg patienten om der er nogle spørgsmål, og tal om, hvornår sundhedspersonalet skal kontaktes.

Kontrollér at der er tilbehør til næste infusion. Kontrollér at patienten forstår, hvordan og hvornår tilbehøret skal genbestilles.



Vurder patientens vidensniveau

Bed patienten forklare 'Trin 5: Når infusionen er færdig' med deres egne ord. Overvej at bruge "Tjekliste til vurdering af patientkompetence" til at dokumentere deres oplæring. Vurder, hvor tryk patienten er ved infusionsprocessen.

Sådan ser det ud, når du indgiver HyQvia

Efter infusion med HyQvia kan du opleve hævelse på infusionsstedet. Dette er pga. den mængde væske, der er indgivet. Hævelsen bør kun vare nogle få dage.

Før, under og efter HyQvia behandling

Eksempel på en patient, som får HyQvia. Din krop kan reagere på samme måde, eller du kan reagere anderledes.

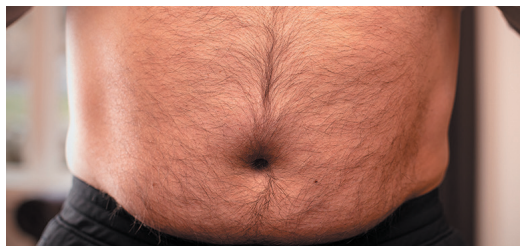

Før HyQvia infusionen



Lige efter HyQvia infusionen

HyQvia indgivet: 235 ml (mængden kan være anderledes for dig).



24 timer efter infusionen

Hvad er de mulige bivirkninger ved behandling med HyQvia?

Lokale reaktioner kan forekomme ved infusionsstedet. Disse reaktioner går normalt væk i løbet af få dage. De mest almindelige lokale bivirkninger omfatter: Smarter på infusionsstedet, herunder let til moderat ubehag og ømhed, rødme, hævelse, kløe, hårdhed og udslæt.

Der er ikke set langvarige hudforandringer i kliniske studier. Informér sundhedspersonalet, hvis der opstår små knuder eller inflammation (betændelsesreaktioner) på infusionsstedet, der varer mere end nogle få dage.

Generelle bivirkninger (kaldes også systemiske bivirkninger) er bivirkninger, der ikke er begrænset til infusionsstedet, men kan forekomme overalt i kroppen. De mest almindelige generelle bivirkninger er: Hovedpine, træthed, kvalme, opkastning, diarré, mavesmerter, muskel- eller ledsmerter, brystmerter, feber og svaghedsfølelse eller utilpashed.

Alvorlige bivirkninger

Infusioner med lægemidler som HyQvia kan medføre alvorlige, men sjældne, allergiske reaktioner. Du kan opleve et pludseligt fald i blodtrykket og i enkeltstående tilfælde anafylaktisk shock. Sundhedspersonalet er klar over disse mulige bivirkninger og vil overvåge dig under og efter de første infusioner.

Typiske tegn eller symptomer på en alvorlig allergisk reaktion er: Svimmelhed, hududslæt og/eller kløe, hævelse i mund eller hals, åndedrætsbesvær, hvæsende åndedræt, unormal hjerterytme, brystmerter, blå læber eller fingre og tæer, sløret syn.

Stop straks infusionen og kontakt sundhedspersonalet eller alarmcentralen (ring 112), hvis du bemærker nogen af disse tegn under infusionen.

Sådan ser det ud, når du indgiver HyQvia

Oplær dine patienter og deres pårørende i trinnene nedenfor. Gennemgå også "Information, der skal fremhæves" i de grå bokse.

Sådan ser det ud, når du indgiver HyQvia

Efter infusion med HyQvia kan du opleve hævelse på infusionsstedet. Dette er pga. den mængde væske, der er indgivet. Hævelsen bør kun vare nogle få dage.

Før, under og efter HyQvia behandling

Eksempel på en patient, som får HyQvia. Din krop kan reagere på samme måde, eller du kan reagere anderledes.



Før HyQvia infusionen



Lige efter HyQvia infusionen

HyQvia indgivet: 235 ml (mængden kan være anderledes for dig).



24 timer efter infusionen

Hvad er de mulige bivirkninger ved behandling med HyQvia?

Lokale reaktioner kan forekomme ved infusionsstedet. Disse reaktioner går normalt væk i løbet af få dage. De mest almindelige lokale bivirkninger omfatter: Smerter på infusionsstedet, herunder let til moderat ubehag og ømhed, rødme, hævelse, kløe, hårdhed og udslæt.

Der er ikke set langvarige hudforandringer i kliniske studier. Informér sundhedspersonalet, hvis der opstår små knuder eller inflammation (betændelsesreaktioner) på infusionsstedet, der varer mere end nogle få dage.

Generelle bivirkninger (kaldes også systemiske bivirkninger) er bivirkninger, der ikke er begrænset til infusionsstedet, men kan forekomme overalt i kroppen. De mest almindelige generelle bivirkninger er: Hovedpine, træthed, kvalme, opkastning, diarré, mavesmerter, muskel- eller ledsmerter, brystmerter, feber og svaghedsfølelse eller utilpashed.

Alvorlige bivirkninger

Infusioner med lægemidler som HyQvia kan medføre alvorlige, men sjældne, allergiske reaktioner. Du kan opleve et pludseligt fald i blodtrykket og i enkeltstående tilfælde anafylaktisk shock. Sundhedspersonalet er klar over disse mulige bivirkninger og vil overvåge dig under og efter de første infusioner.

Typiske tegn eller symptomer på en alvorlig allergisk reaktion er: Svimmelhed, hududslæt og/eller kløe, hævelse i mund eller hals, åndedrætsbesvær, hvæsende åndedræt, unormal hjerterytme, brystmerter, blå læber eller fingre og tæer, sløret syn.

Stop straks infusionen og kontakt sundhedspersonalet eller alarmcentralen (ring 112), hvis du bemærker nogen af disse tegn under infusionen.

Information, der skal fremhæves

Forklar, hvorfor forbigående hævelse forekommer på eller omkring infusionsstedet.

Henvis til afsnittet om "Håndtering af mulige bivirkninger ifm. behandling med HyQvia" for råd om, hvordan lokale reaktioner og andre bivirkninger skal håndteres.



Vurder patientens vidensniveau

Sørg for at patienten forstår hvilke lokale reaktioner, der kan forekomme ved behandlingen.

Sådan ser det ud, når du indgiver HyQvia

Efter infusion med HyQvia kan du opleve hævelse på infusionsstedet. Dette er pga. den mængde væske, der er indgivet. Hævelsen bør kun vare nogle få dage.

Før, under og efter HyQvia behandling

Eksempel på en patient, som får HyQvia. Din krop kan reagere på samme måde, eller du kan reagere anderledes.



Før HyQvia infusionen



Lige efter HyQvia infusionen

HyQvia indgivet: 235 ml (mængden kan være anderledes for dig).



24 timer efter infusionen

Hvad er de mulige bivirkninger ved behandling med HyQvia?

Lokale reaktioner kan forekomme ved infusionsstedet. Disse reaktioner går normalt væk i løbet af få dage. De mest almindelige lokale bivirkninger omfatter: Smerter på infusionsstedet, herunder let til moderat ubehag og ømhed, rødme, hævelse, kløe, hårdhed og udslæt.

Der er ikke set langvarige hudforandringer i kliniske studier. Informér sundhedspersonalet, hvis der opstår små knuder eller inflammation (betændelsesreaktioner) på infusionsstedet, der varer mere end nogle få dage.

Generelle bivirkninger (kaldes også systemiske bivirkninger) er bivirkninger, der ikke er begrænset til infusionsstedet, men kan forekomme overalt i kroppen. De mest almindelige generelle bivirkninger er: Hovedpine, træthed, kvalme, opkastning, diarré, mavesmerter, muskel- eller ledsmerter, brystmerter, feber og svaghedsfølelse eller utilpashed.

Alvorlige bivirkninger

Infusioner med lægemidler som HyQvia kan medføre alvorlige, men sjældne, allergiske reaktioner. Du kan opleve et pludseligt fald i blodtrykket og i enkeltstående tilfælde anafylaktisk shock. Sundhedspersonalet er klar over disse mulige bivirkninger og vil overvåge dig under og efter de første infusioner.

Typiske tegn eller symptomer på en alvorlig allergisk reaktion er: Svimmelhed, hududslæt og/eller kløe, hævelse i mund eller hals, åndedrætsbesvær, hvæsende åndedræt, unormal hjerterytme, brystmerter, blå læber eller fingre og tæer, sløret syn.

Stop straks infusionen og kontakt sundhedspersonalet eller alarmcentralen (ring 112), hvis du bemærker nogen af disse tegn under infusionen.

Sådan håndteres mulige bivirkninger ved behandling med HyQvia

Lokale bivirkninger

De følgende lokale reaktioner kan forekomme ved infusionsstedet og går normalt væk i løbet af få dage. Kontakt altid sundhedspersonalet for at finde ud af hvordan du bedst håndterer lokale reaktioner, som tiltager i alvorlighed, eller varer ved i mere end nogle få dage.

Ubehag eller smerte ved infusionsstedet, når kanylen indføres

- Fjern kanylen, da den kan have ramt en muskel.
- Kontakt sundhedspersonalet, hvis svær smerte ikke fortager sig, når du fjerner kanylen, eller smerten kommer igen, hver gang du indgiver **HyQvia**.
- Tal med sundhedspersonalet eller apotekspersonalet om at ændre længden på kanylen; den kan være for lang til dig. Tykkelsen af det subkutane væv kan være forskellig fra person til person afhængig af alder, køn, BMI (*body mass index*), og infusionsstedet.
- Skriv i infusionsdagbogen, at dette infusionssted måske ikke fungerer for dig.

Ubehag, smerte eller rødme på infusionsstedet under eller efter din infusion

- Tal med sundhedspersonalet, som måske vil sænke infusionshastigheden eller stoppe infusionen.
- Placér en ren, varm eller kold vaskeklud, som anvist af sundhedspersonalet, i kort tid ad gangen (ikke mere end 10 minutter) på det irriterede område.
- Tal med sundhedspersonalet om en mulig allergi over for tapen eller plasteret, eller om du må tage et svagt smertestillende lægemiddel.

Hævelse på eller omkring infusionsstedet

Efter en **HyQvia** infusion kan en forbigående hævelse forekomme på grund af voluminet af væsken, der er indgivet.

- Placér en ren, varm vaskeklud i kort tid ad gangen (ikke mere end 5 til 10 minutter) på hævelsen.
- Sundhedspersonalet kan anbefale, at du går lidt rundt eller masserer hævelsen blidt.

Kløe eller udslæt på eller omkring infusionsstedet

- Sænk hastigheden eller stop infusionen.
- Placér en ren, kold vaskeklud i højst 10 minutter ad gangen på det kløende område.
- Ved klargøring af kanylen skal du undgå at dryppe **HyQvia** på den.
- Spørg sundhedspersonalet, om de vil anbefale dig at tage et antihistamin.
- Hvis du oplever voldsom kløe eller udslæt/nældefeber, stop straks infusionen og kontakt sundhedspersonalet eller alarmcentralen (ring 112). Symptomerne kan være tegn på en alvorlig allergisk reaktion.

Generelle (systemiske) bivirkninger

Generelle bivirkninger påvirker hele kroppen og ikke bare én bestemt del af kroppen. De mest almindelige bivirkninger omfatter:

Hovedpine

- Spørg sundhedspersonalet om at du må tage et smertestillende håndkøbslægemiddel.
- Kontakt sundhedspersonalet, hvis hovedpinen varer ved eller forværres.

Træthed

- Hvil dig efter infusionen.
- Gå tidligt i seng på infusionsdagen.

Feber

- Spørg sundhedspersonalet, om du må tage et håndkøbslægemiddel til at slå feberen ned.
- Kontakt sundhedspersonalet, ved forværring eller vedvarende feber.

Andre mindre hyppige bivirkninger er anført i indlægssedlen for **HyQvia**, herunder alvorlige men sjældne allergiske reaktioner. Det er også muligt, at du kan opleve bivirkninger, som ikke er nævnt i indlægssedlen for **HyQvia**. Tal med sundhedspersonalet, hvis du oplever bivirkninger. Det gælder især bivirkninger, som ikke er nævnt i indlægssedlen, eller som er alvorlige eller varer længere end et par dage.

Bemærk: Ovenstående bør ikke erstatte sundhedspersonalets vejledning og anbefalinger.

Du kan også indberette bivirkninger direkte til Takeda eller Lægemiddelstyrelsen:

AE.DNK@takeda.com

**Axel Heides Gade 1
DK-2300 København S
Websted: <http://www.meldenbivirkning.dk>**

Ved at indberette bivirkninger kan du hjælpe med at fremskaffe mere information om sikkerheden af dette lægemiddel.

DK/HYQ/015/02.2024 – 1.2

Sådan håndteres mulige bivirkninger ved behandling med HyQvia

Oplær dine patienter og deres pårørende i trinnene nedenfor. Gennemgå også "Information, der skal fremhæves" i de grå bokse.

Sådan håndteres mulige bivirkninger ved behandling med HyQvia

Lokale bivirkninger

De følgende lokale reaktioner kan forekomme ved infusionsstedet og går normalt væk i løbet af få dage. Kontakt altid sundhedspersonalet for at finde ud af hvordan du bedst håndterer lokale reaktioner, som tiltager i alvorlighed, eller varer ved i mere end nogle få dage.

Ubehag eller smerte ved infusionsstedet, når kanylen indføres

- Fjern kanylen, da den kan have ramt en muskel.
- Kontakt sundhedspersonalet, hvis svær smerte ikke fortager sig, når du fjerner kanylen, eller smerten kommer igen, hver gang du indgiver **HyQvia**.
- Tal med sundhedspersonalet eller apotekspersonalet om at ændre længden på kanylen; den kan være for lang til dig. Tykkelsen af det subkutane væv kan være forskellig fra person til person afhængig af alder, køn, BMI (*body mass index*), og infusionsstedet.
- Skriv i infusionsdagbogen, at dette infusionssted måske ikke fungerer for dig.

Ubehag, smerte eller rødme på infusionsstedet under eller efter din infusion

- Tal med sundhedspersonalet, som måske vil sænke infusionshastigheden eller stoppe infusionen.
- Placér en ren, varm eller kold vaskeklud, som anvist af sundhedspersonalet, i kort tid ad gangen (ikke mere end 10 minutter) på det irriterede område.
- Tal med sundhedspersonalet om en mulig allergi over for tapen eller plasteret, eller om du må tage et svagt smertestillende lægemiddel.

Hævelse på eller omkring infusionsstedet

Efter en **HyQvia** infusion kan en forbigående hævelse forekomme på grund af voluminet af væsken, der er indgivet.

- Placér en ren, varm vaskeklud i kort tid ad gangen (ikke mere end 5 til 10 minutter) på hævelsen.
- Sundhedspersonalet kan anbefale, at du går lidt rundt eller masserer hævelsen blidt.

Kløe eller udslæt på eller omkring infusionsstedet

- Sænk hastigheden eller stop infusionen.
- Placér en ren, kold vaskeklud i højst 10 minutter ad gangen på det kløende område.
- Ved klargøring af kanylen skal du undgå at dryppe **HyQvia** på den.
- Spørg sundhedspersonalet, om de vil anbefale dig at tage et antihistamin.
- Hvis du oplever voldsom kløe eller udslæt/nældefeber, stop straks infusionen og kontakt sundhedspersonalet eller alarmcentralen (ring 112). Symptomerne kan være tegn på en alvorlig allergisk reaktion.

Generelle (systemiske) bivirkninger

Generelle bivirkninger påvirker hele kroppen og ikke bare én bestemt del af kroppen. De mest almindelige bivirkninger omfatter:

Hovedpine

- Spørg sundhedspersonalet om at du må tage et smertestillende håndkøbslægemiddel.
- Kontakt sundhedspersonalet, hvis hovedpinen varer ved eller forværres.

Træthed

- Hvil dig efter infusionen.
- Gå tidligt i seng på infusionsdagen.

Feber

- Spørg sundhedspersonalet, om du må tage et håndkøbslægemiddel til at slå feberen ned.
- Kontakt sundhedspersonalet, ved forværring eller vedvarende feber.

Andre mindre hyppige bivirkninger er anført i indlægssedlen for **HyQvia**, herunder alvorlige men sjældne allergiske reaktioner. Det er også muligt, at du kan opleve bivirkninger, som ikke er nævnt i indlægssedlen for **HyQvia**. Tal med sundhedspersonalet, hvis du oplever bivirkninger. Det gælder især bivirkninger, som ikke er nævnt i indlægssedlen, eller som er alvorlige eller varer længere end et par dage.

Bemærk: Ovenstående bør ikke erstatte sundhedspersonalets vejledning og anbefalinger.

Du kan også indberette bivirkninger direkte til Takeda eller Lægemiddelstyrelsen:

AE.DNK@takeda.com

Axel Heides Gade 1
DK-2300 København S
Websted: <http://www.meldenbivirkning.dk>

Ved at indberette bivirkninger kan du hjælpe med at fremskaffe mere information om sikkerheden af dette lægemiddel.

DK/HYQ/015/02.2024 – 1.2

Information, der skal fremhæves

Overvej at læse denne side med dine patienter for at sikre at de har en bred forståelse af mulige lokale og almindelige bivirkninger.



Vurdering af patientviden

Sørg for at patienterne har en bred forståelse af mulige lokale og almindelige bivirkninger.

Sådan håndteres mulige bivirkninger ved behandling med HyQvia

Lokale bivirkninger

De følgende lokale reaktioner kan forekomme ved infusionsstedet og går normalt væk i løbet af få dage. Kontakt altid sundhedspersonalet for at finde ud af hvordan du bedst håndterer lokale reaktioner, som tiltager i alvorlighed, eller varer ved i mere end nogle få dage.

Ubehag eller smerte ved infusionsstedet, når kanylen indføres

- Fjern kanylen, da den kan have ramt en muskel.
- Kontakt sundhedspersonalet, hvis svær smerte ikke fortager sig, når du fjerner kanylen, eller smerten kommer igen, hver gang du indgiver **HyQvia**.
- Tal med sundhedspersonalet eller apotekspersonalet om at ændre længden på kanylen; den kan være for lang til dig. Tykkelsen af det subkutane væv kan være forskellig fra person til person afhængig af alder, køn, BMI (*body mass index*), og infusionsstedet.
- Skriv i infusionsdagbogen, at dette infusionssted måske ikke fungerer for dig.

Ubehag, smerte eller rødme på infusionsstedet under eller efter din infusion

- Tal med sundhedspersonalet, som måske vil sænke infusionshastigheden eller stoppe infusionen.
- Placér en ren, varm eller kold vaskeklud, som anvist af sundhedspersonalet, i kort tid ad gangen (ikke mere end 10 minutter) på det irriterede område.
- Tal med sundhedspersonalet om en mulig allergi over for tapen eller plasteret, eller om du må tage et svagt smertestillende lægemiddel.

Hævelse på eller omkring infusionsstedet

Efter en **HyQvia** infusion kan en forbigående hævelse forekomme på grund af voluminet af væsken, der er indgivet.

- Placér en ren, varm vaskeklud i kort tid ad gangen (ikke mere end 5 til 10 minutter) på hævelsen.
- Sundhedspersonalet kan anbefale, at du går lidt rundt eller masserer hævelsen blidt.

Kløe eller udslæt på eller omkring infusionsstedet

- Sænk hastigheden eller stop infusionen.
- Placér en ren, kold vaskeklud i højst 10 minutter ad gangen på det kløende område.
- Ved klargøring af kanylen skal du undgå at dryppe **HyQvia** på den.
- Spørg sundhedspersonalet, om de vil anbefale dig at tage et antihistamin.

- Hvis du oplever voldsom kløe eller udslæt/nældefeber, stop straks infusionen og kontakt sundhedspersonalet eller alarmcentralen (ring 112). Symptomerne kan være tegn på en alvorlig allergisk reaktion.

Generelle (systemiske) bivirkninger

Generelle bivirkninger påvirker hele kroppen og ikke bare én bestemt del af kroppen. De mest almindelige bivirkninger omfatter:

Hovedpine

- Spørg sundhedspersonalet om at du må tage et smertestillende håndkøbslægemiddel.
- Kontakt sundhedspersonalet, hvis hovedpinen varer ved eller forværres.

Træthed

- Hvil dig efter infusionen.
- Gå tidligt i seng på infusionsdagen.

Feber

- Spørg sundhedspersonalet, om du må tage et håndkøbslægemiddel til at slå feberen ned.
- Kontakt sundhedspersonalet, ved forværring eller vedvarende feber.

Andre mindre hyppige bivirkninger er anført i indlægssedlen for **HyQvia**, herunder alvorlige men sjældne allergiske reaktioner. Det er også muligt, at du kan opleve bivirkninger, som ikke er nævnt i indlægssedlen for **HyQvia**. Tal med sundhedspersonalet, hvis du oplever bivirkninger. Det gælder især bivirkninger, som ikke er nævnt i indlægssedlen, eller som er alvorlige eller varer længere end et par dage.

Bemærk: Ovenstående bør ikke erstatte sundhedspersonalets vejledning og anbefalinger.

Du kan også indberette bivirkninger direkte til Takeda eller Lægemiddelstyrelsen:

AE.DNK@takeda.com

Axel Heides Gade 1
DK-2300 København S
Websted: <http://www.meldenbivirkning.dk>

Ved at indberette bivirkninger kan du hjælpe med at fremskaffe mere information om sikkerheden af dette lægemiddel.

Værktøjer

Nyttige PID-fællesskaber og patientforeninger

At melde sig ind i fællesskaber og patientforeninger er en måde, hvorpå patienten kan tage kontrol over sin primære immundefekt (PID). Nedenstående foreninger kan være til hjælp for patienten.

International Patient Organisation for Primary Immunodeficiencies (IPOP)

<http://www.ipopi.org/>

Jeffrey Modell Foundation

<http://info4pi.org/>

European Society for Immunodeficiencies (ESID)

<http://esid.org/>

Immun Defekt Foreningen: Dansk forening for PID-patienter og deres pårørende

<https://www.idf.dk/>

Nyttige PID-fællesskaber og patientforeninger

At melde sig ind i fællesskaber og patientforeninger er en måde, hvorpå patienten kan tage kontrol over sin primære immundefekt (PID). Nedenstående foreninger kan være til hjælp for patienten.

International Patient Organisation for Primary Immunodeficiencies (IPOPI)

<http://www.ipopi.org/>

Jeffrey Modell Foundation

<http://info4pi.org/>

European Society for Immunodeficiencies (ESID)

<http://esid.org/>

Immun Defekt Foreningen: Dansk forening for PID-patienter og deres pårørende

<https://www.idf.dk/>

HyQvia

humant normalt immunoglobulin (10 %)
rekombinant humant hyaluronidase

Infusion af HyQvia[®] med en sprøjtepumpe

En vejledning til sundhedspersoner, patienter og pårørende

Yderligere information efter at du er blevet oplært af sundhedspersonalet

Indikationer

Substitutionsbehandling hos voksne, børn og unge (0-18 år) ved:

- Primære immundefektsyndromer med nedsat antistofproduktion.
- Sekundære immundefekter (SID) hos patienter, som lider af svære eller recidiverende infektioner, utilstrækkelig effekt af antibiotika og enten påvist specifikt antistofsvigt (PSAF)* eller en serum-IgG-værdi under 4 g/l.

Immunmodulerende behandling hos voksne, børn og unge (i alderen 0 til 18 år) ved:

- Kronisk inflammatorisk demyeliniserende polyneuropati (CIDP) som vedligeholdelsesbehandling efter stabilisering med IVIg.

*PSAF = manglende evne til at opnå mindst en fordobling af IgG-antistoftiter efter vaccination med pneumokok polysaccharid- og polypeptid antigen-vacciner.

Denne vejledning er beregnet til brug når en patient har fået ordineret **HyQvia**



Copyright © 2024 Takeda Pharmaceutical Company Limited.
Alle rettigheder forbeholdes. Alle varemærker tilhører deres respektive ejere.

DK_HYQ_001_02.2024 – 2.0 Godkendt af Lægemiddelstyrelsen: 17.03.2025

Besøg <https://axian.link/hyq-hcp-dnk>
for at få adgang til en digital guide
med animerede instruktioner.



Sådan bruger du denne vejledning

Denne vejledning vil hjælpe dig med at oplære patienter og pårørende i selv at administrere HyQvia. Før du bruger vejledningen, skal du overveje følgende:

- Sæt dig ind i vejledningens indhold og læs indlægssedlen, før du instruerer patienter
- Se vejledningen som en hjælp til dialog, ikke som et manuskript. Brug den til at facilitere din instruktion
- Spring ikke afsnit eller trin over. Brug evt. punkterne i afsnittet "Information, der skal fremhæves" til at supplere din instruktion

Ved at bruge vejledningen som en del af din oplæring, øger du chancen for, at **HyQvia** infusionen bliver en positiv oplevelse for dine patienter.

Overvejelser om patienten

En vigtig del af oplæringen er, at du vurderer dine patienters kendskab til **HyQvia** behandlingen, og hvor trygge de er ved infusionsprocessen. De fleste af de patienter, som du oplærer, vil tilhøre en af kategorierne nedenfor.

Hvis du oplærer denne type patient...

...overvej, om følgende gælder:

Hvis patienten skifter fra intravenøs IG-behandling

- Kender de måske ikke til subkutan administration
- Kan de være bange for hjemmeinfusion (fx klargøring af lægemidlet og indføring af kanyle)
- Er de måske ikke vant til at bruge aseptisk teknik
- Ved de måske ikke, hvordan man betjener en pumpe

Hvis patienten skifter fra subkutan IG-behandling:

- Er de måske vant til at få indgivet mindre volumen per infusionssted end ved denne behandling
- Ved de ikke, at **HyQvia** infunderes hurtigere
- Kender de ikke pumperne, der bruges med **HyQvia** (inklusive sprøjtepumper)

Side, der vender mod dig



Side, der vender mod patienten



Når du er blevet fortrolig med denne vejlednings oversigt, er du klar til at bruge de resterende sider til at oplære dine patienter og deres pårørende

De 5 trin til at indgive HyQvia

Infusionsoversigt

Du har fået denne trin-for-trin-vejledning, fordi en læge har ordineret **HyQvia** til dig eller til din pårørende. Vejledningen er lavet for at hjælpe dig med at indgive **HyQvia** med en pumpe. Tal med sundhedspersonalet, hvis du har spørgsmål til, hvordan **HyQvia** skal indgives.

Indgiv kun **HyQvia** efter du er blevet oplært af sundhedspersonalet og har læst indlægssedlen.



HY = rekombinant humant hyaluronidase

IG = humant normalt immunglobulin (IG 10 %)

DK_HYQ_001_02.2024 – 2.0

1.

Klargør behandlingen

- Inspicér hætteglassene
- Find tilbehøret frem
- Vask hænder

2.

Klargør HY

- Træk **HY** op i sprøjten
- Tilslut sprøjten til kanylesættet
- Fyld kanylesættet

3.

Klargør IG

- Træk **IG** op i sprøjten

4.

Indgiv HyQvia

- Indfør og fastgør kanylen
- Indgiv **HY** manuelt (**indgives først**)
- Indgiv **IG** med pumpen (**indgives derefter**)

5.

Når infusionen er færdig

- Fjern kanylen
- Udfyld infusionsdagbogen

Indgiv først **HyQvia**, når du eller din pårørende er blevet oplært af sundhedspersonalet og har læst **HyQvias** indlægsseddel.

De 5 trin til at indgive HyQvia

Oplær dine patienter og deres pårørende i nedenstående trin. Gennemgå også "Information, der skal fremhæves".

De 5 trin til at indgive HyQvia

Infusionsoversigt

Du har fået denne trin-for-trin-vejledning, fordi en læge har ordineret HyQvia til dig eller til din pårørende. Vejledningen er lavet for at hjælpe dig med at indgive HyQvia med en pumpe. Tal med sundhedspersonalet, hvis du har spørgsmål til, hvordan HyQvia skal indgives.

Indgiv kun HyQvia efter du er blevet oplært af sundhedspersonalet og har læst indlægssedlen.



Udseendet kan være lidt anderledes

HY = rekombinant humant hyaluronidase
IG = humant normalt immunglobulin (IG 10 %)

1. Klargør behandlingen

- Inspicér hætteglassene
- Find tilbehøret frem
- Vask hænder

2. Klargør HY

- Træk HY op i sprøjten
- Tilslut sprøjten til kanylesættet
- Fyld kanylesættet

3. Klargør IG

- Træk IG op i sprøjten

4. Indgiv HyQvia

- Indfør og fastgør kanylen
- Indgiv HY manuelt (indgives først)
- Indgiv IG med pumpen (indgives derefter)

5. Når infusionen er færdig

- Fjern kanylen
- Udfyld infusionsdagbogen

Indgiv først HyQvia, når du eller din pårørende er blevet oplært af sundhedspersonalet og har læst HyQvias indlægsseddel.

Information, der skal fremhæves

Tjek at patienten har taget HyQvia ud af køleskabet.

HyQvia skal have stuetemperatur inden infusionen (dette kan tage op til 60 minutter). Brug ikke apparater til opvarmning, herunder mikrobølgeovn.

Vurder patientens kendskab til HyQvia, og hvor trygge de er ved infusionsprocessen.

Understreg, at der er 5 trin i processen.

Støt patienterne i at lære infusionsprocessen gennem oplæringen.

Understreg, at HY skal indgives før IG.

Forklar at HyQvia er et sæt, der består af to hætteglas: Ét med HY og ét med IG. IG-infusionen bør startes lige efter HY-infusionen er færdig (indenfor 10 minutter). HY gør, at mere IG kan optages i kroppen. IG hjælper kroppen med at bekæmpe infektioner.

De 5 trin til at indgive HyQvia

Infusionsoversigt

Du har fået denne trin-for-trin-vejledning, fordi en læge har ordineret HyQvia til dig eller til din pårørende. Vejledningen er lavet for at hjælpe dig med at indgive HyQvia med en pumpe. Tal med sundhedspersonalet, hvis du har spørgsmål til, hvordan HyQvia skal indgives.

Indgiv kun HyQvia efter du er blevet oplært af sundhedspersonalet og har læst indlægssedlen.



Udseendet kan være lidt anderledes

HY = rekombinant humant hyaluronidase
IG = humant normalt immunglobulin (IG 10 %)

1. Klargør behandlingen

- Inspicér hætteglassene
- Find tilbehøret frem
- Vask hænder

2. Klargør HY

- Træk HY op i sprøjten
- Tilslut sprøjten til kanylesættet
- Fyld kanylesættet

3. Klargør IG

- Træk IG op i sprøjten

4. Indgiv HyQvia

- Indfør og fastgør kanylen
- Indgiv HY manuelt (indgives først)
- Indgiv IG med pumpen (indgives derefter)

5. Når infusionen er færdig

- Fjern kanylen
- Udfyld infusionsdagbogen

Dette skal du bruge

Nedenfor er det tilbehør, som du får brug for til at indgive HyQvia.
Det tilbehør du har, kan være lidt anderledes.

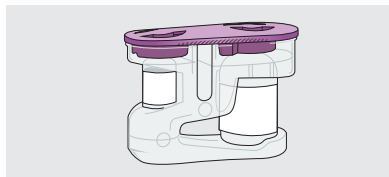

- HyQvia hætteglas

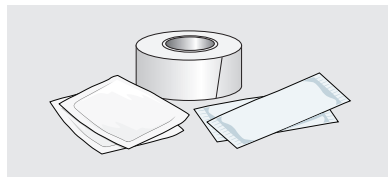

- Sprintservietter, tape og rent, sterilt plaster*

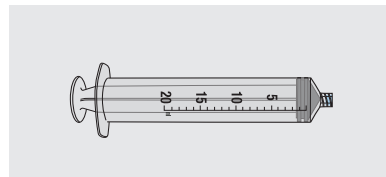

- 20 ml sprøjte(r)[†]

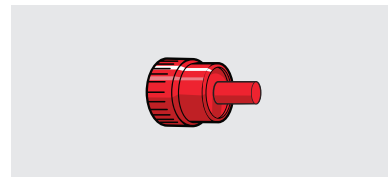

- Valgfrit: Sterile beskytteshætter (én per kanyle)

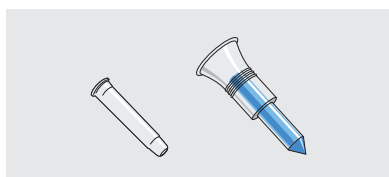

- Optrækningskanyle (spike) uden ventilering eller nål (én per HY hætteglas)

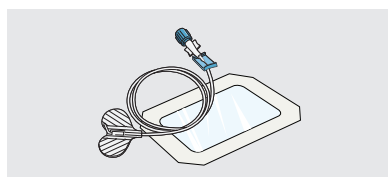

- Subkutan kanylesæt med et sterilt plaster (ét per infusionssted)

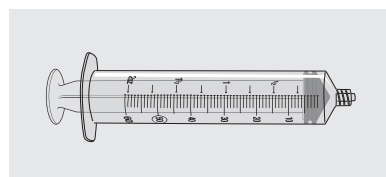

- 50 eller 60 ml sprøjte(r)[†]

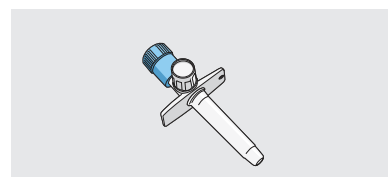

- Spike(s) med luftventil

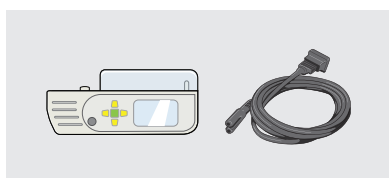

- Sprøjtepumpe og manual



- Kanyleboks

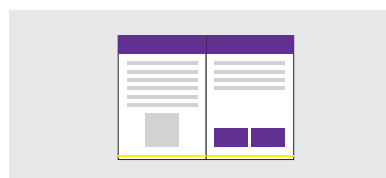

- Infusionsdagbog

*Brug handsker, hvis sundhedspersonalet har instrueret dig i det.
[†]Dette er den anbefalede sprøjtestørrelse.

Dette skal du bruge

Oplær dine patienter og deres pårørende i trinnene nedenfor. Gennemgå også "Information, der skal fremhæves".

Dette skal du bruge

Nedenfor er det tilbehør, som du får brug for til at indgive HyQvia. Det tilbehør du har, kan være lidt anderledes.



• HyQvia hætteglas

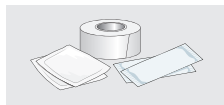

• Spritservietter, tape og rent, sterilt plaster*

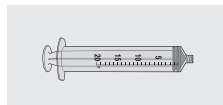

• 20 ml sprøjte(r)†



• Valgfrit: Sterile beskyttelseshætter (én per kanyle)

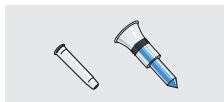

• Optrækningskanyle (spike) uden ventilering eller nål (én per HY hætteglas)



• Subkutan kanylesæt med et sterilt plaster (ét per infusionssted)

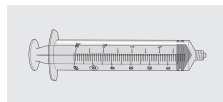

• 50 eller 60 ml sprøjte(r)†



• Spike(s) med luftventil



• Sprøjtepumpe og manual



• Kanyleboks



• Infusionsdagbog

*Brug handsker, hvis sundhedspersonalet har instrueret dig i det.
†Dette er den anbefalede sprøjtestørrelse.

Information, der skal fremhæves

➤ Forklar at det tilbehør, som patienterne modtager, kan se anderledes ud end på billederne.

➤ Sørg for at patienterne ved, hvor mange hætteglas de skal modtage. Antallet står på deres recept.

➤ Forklar patienterne, at de skal have én spike med luftventil per IG hætteglas.

➤ Følg producentens vejledning til tilbehøret.



Vurder patientens vidensniveau

Sørg for at patienten kender tilbehøret og er tryk ved, hvordan det skal bruges.

Dette skal du bruge

Nedenfor er det tilbehør, som du får brug for til at indgive HyQvia. Det tilbehør du har, kan være lidt anderledes.

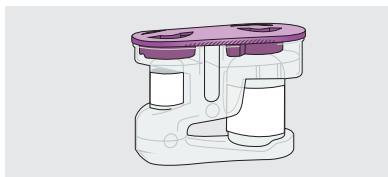

• HyQvia hætteglas

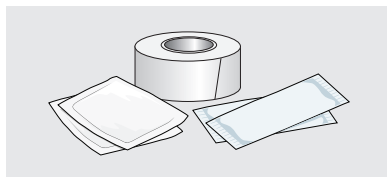

• Spritservietter, tape og rent, sterilt plaster*

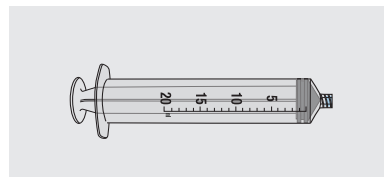

• 20 ml sprøjte(r)†

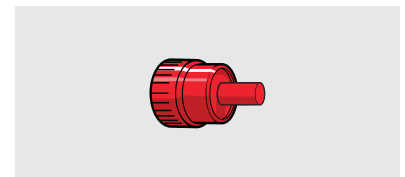

• Valgfrit: Sterile beskyttelseshætter (én per kanyle)

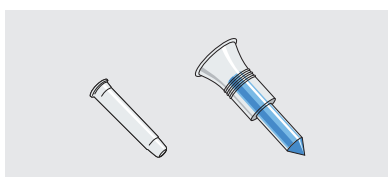

• Optrækningskanyle (spike) uden ventilering eller nål (én per HY hætteglas)

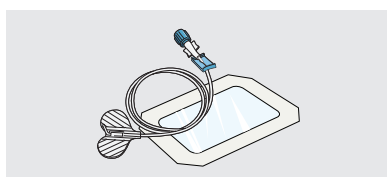

• Subkutan kanylesæt med et sterilt plaster (ét per infusionssted)

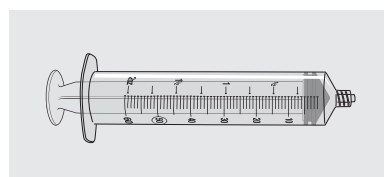

• 50 eller 60 ml sprøjte(r)†

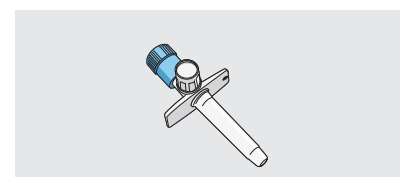

• Spike(s) med luftventil

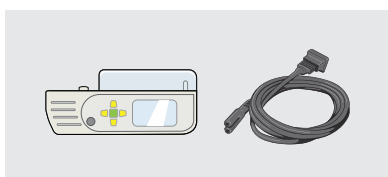

• Sprøjtepumpe og manual



• Kanyleboks

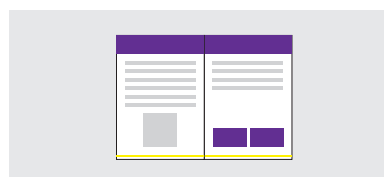

• Infusionsdagbog

Sådan samles tilbehøret

A Træk HY op i sprøjten

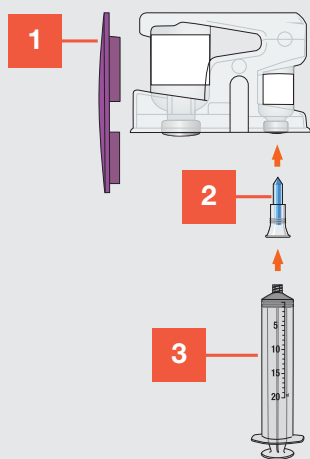

1. HyQvia hætteglas
2. Optrækningskanyle (spike) eller nål
3. 20 ml sprøjte(r)

B Træk IG op i sprøjten

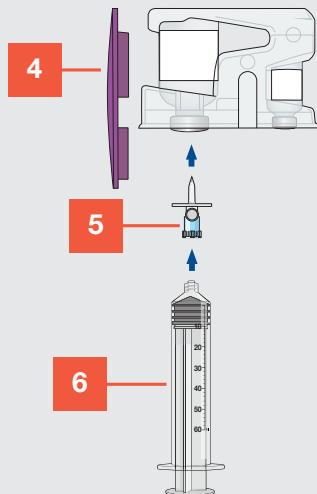

4. HyQvia hætteglas
5. Spike(s) med luftventil(er)
6. 50 eller 60 ml sprøjte(r)

C Indgiv HY manuelt (indgives først) Indgiv IG med pumpen (indgives derefter)

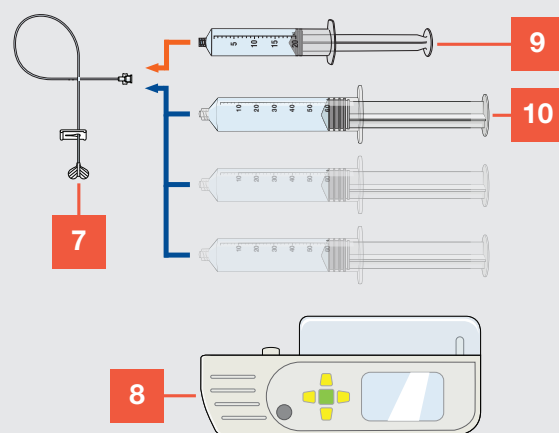

7. Subkutant kanylesæt
8. Sprøjtepumpe
9. 20 ml sprøjte(r)
10. 50 eller 60 ml sprøjte(r)

*Diagrammet er et eksempel. Antallet af sprøjter afhænger af hvilken dosis, du har fået ordineret.

Sådan samles tilbehøret

Oplær dine patienter og deres pårørende i nedenstående trin. Gennemgå også "Information, der skal fremhæves".

Sådan samles tilbehøret

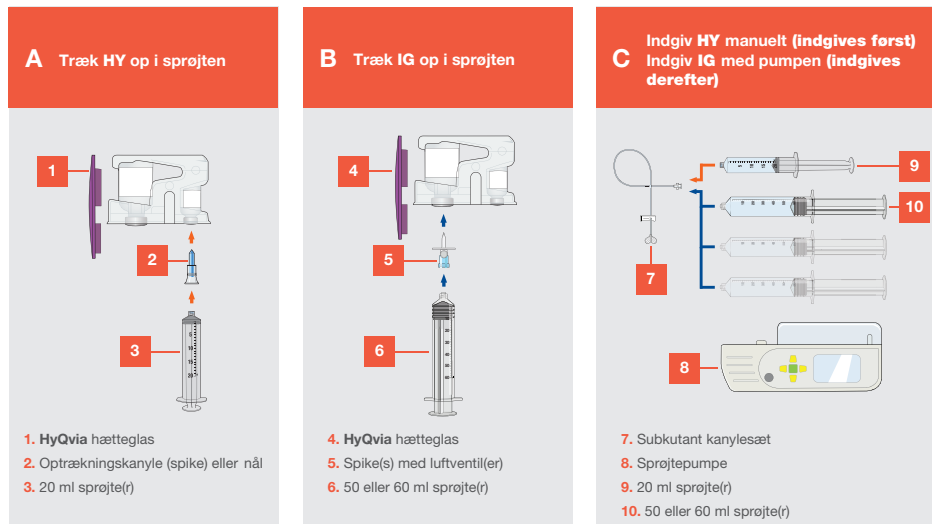

*Diagrammet er et eksempel. Antallet af sprøjter afhænger af hvilken dosis, du har fået ordineret.

Information, der skal fremhæves

Som indledning til de næste 5 trin, **forklar, at diagrammerne viser, hvordan tilbehøret samles.** Hvor mange sprøjter, der skal bruges afhænger af den dosis, du har fået ordineret. Diagrammet til højre på siden er et eksempel.

Brug diagrammerne til at understrege rækkefølgen af processen: Først optrækning, derefter infusion.

Understreg, at HY skal gives før IG. IG-infusionen skal startes lige efter HY-infusionen er færdig (indenfor 10 minutter).

Påpeg, at man kan bruge pumpen til at indgive HY.

Vurder patientens vidensniveau

Vurder, hvor tryk patienten er ved at samle tilbehøret.

Sådan samles tilbehøret

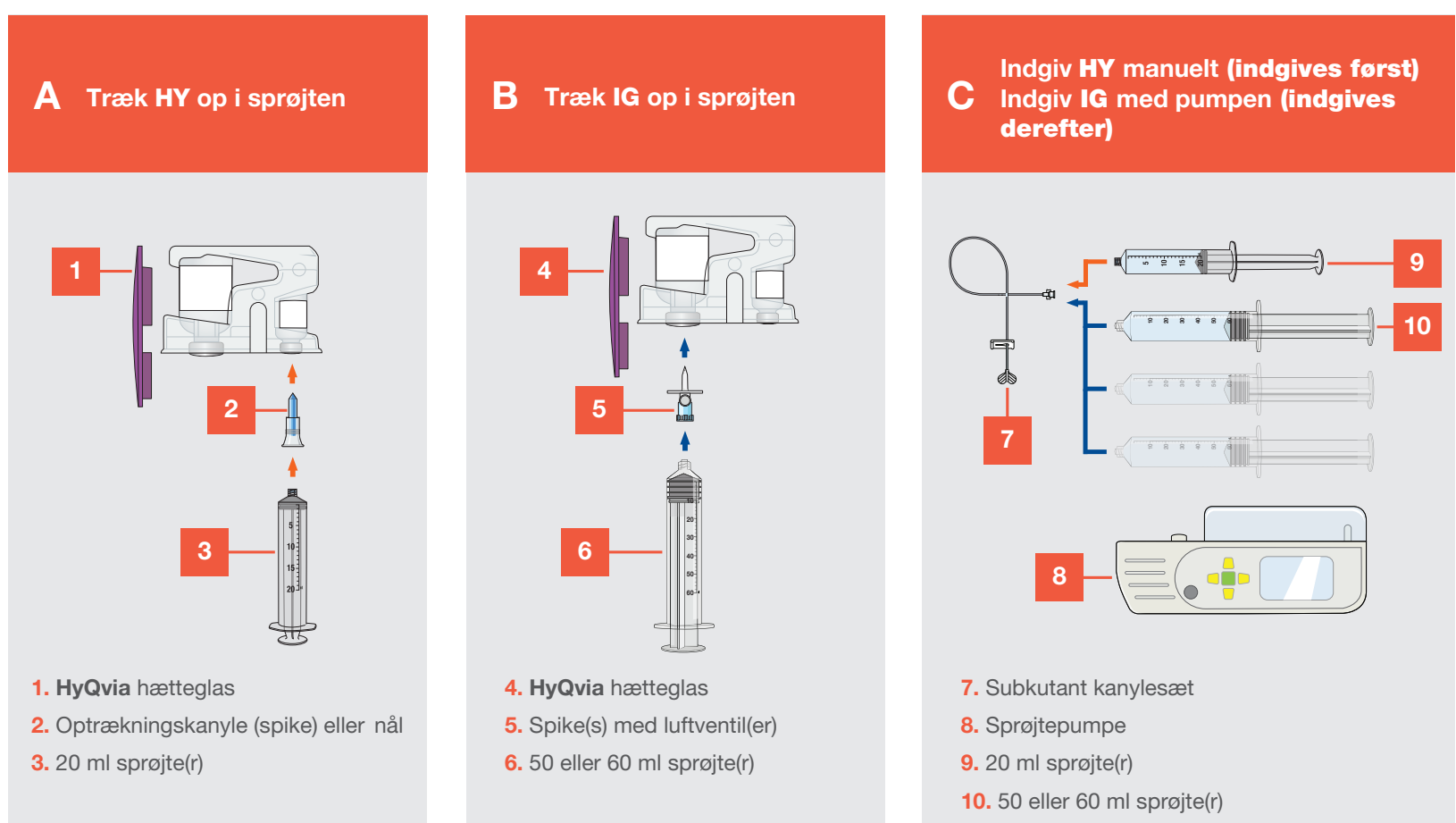

*Diagrammet er et eksempel. Antallet af sprøjter afhænger af hvilken dosis, du har fået ordineret.

TRIN 1 Klargøring



- Tag **HyQvia** ud af æsken og inspicér det. **HyQvia** skal have stuetemperatur ved brug (dette kan tage op til 60 minutter).
- Brug ikke apparater til opvarmning, herunder mikrobølgeovn.
- Kontroller farven og udløbsdato. Kontroller at væsken er klar og ikke indeholder partikler.
- **HyQvia** må ikke omrystes.



- Find tilbehøret frem.

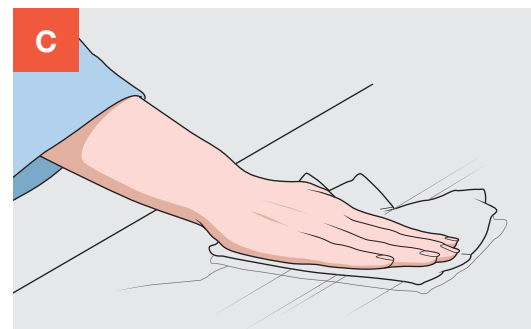

- Rengør din arbejdsflade.



- Vask dine hænder grundigt.

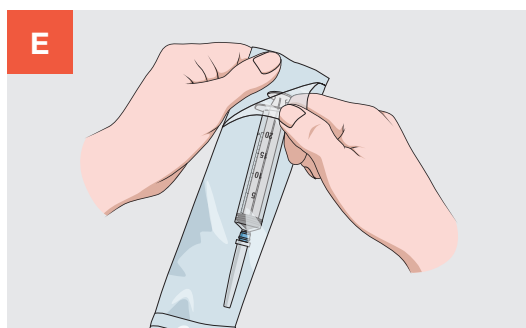

- Åbn tilbehøret, sådan som sundhedspersonalet har vist dig.

1 Klargøring



- Tag **HyQvia** ud af æsken og inspicér det.
- **HyQvia** skal have stuetemperatur ved brug (dette kan tage op til 60 minutter). Brug ikke apparater til opvarmning, herunder mikrobølgeovn.
- Kontroller farven og udløbsdato. Kontroller at væsken er klar og ikke indeholder partikler.
- **HyQvia** må ikke omrystes.

Information, der skal fremhæves

Sørg for at HyQvia har stuetemperatur – brug ikke apparater til opvarmning for at opnå dette.

Kontroller hætteglassene for klarhed og farve. **HY** skal være klar og farveløs. **IG** skal være klar og farveløst eller svagt gul. Vis klistermærket med udløbsdato, lot-nummer og fremstillingsdato, da det skal indsættes i infusionsdagbogen.

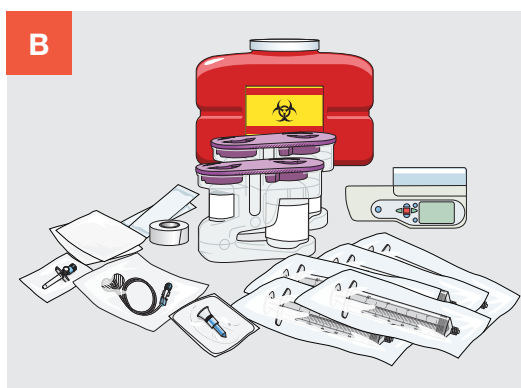

- Find tilbehøret frem.

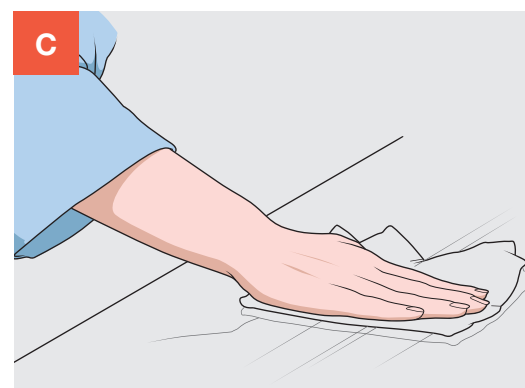

- Rengør din arbejdsflade.

Information, der skal fremhæves

Klargør arbejdsområdet. Instruér patienterne i at finde et roligt arbejdsområde med tilstrækkelig plads.



- Vask dine hænder grundigt.

Information, der skal fremhæves

Overvej brug af handsker. Følg jeres interne retningslinjer for brug af handsker.

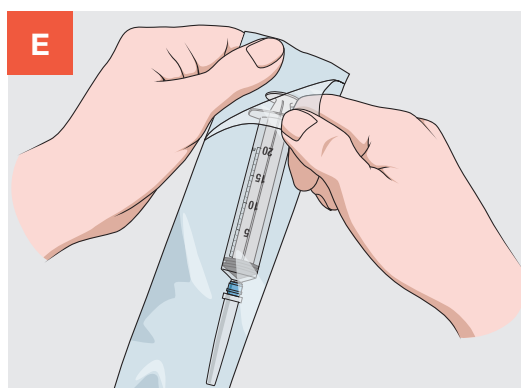

- Åbn tilbehøret, sådan som sundhedspersonalet har vist dig.

Information, der skal fremhæves

Forklar aseptiske teknikker.

Opbevar sterilt tilbehør i åbne pakker nær arbejdsområdet.

Før sprøjterne bruges, skal **kanylesættet vikles ud.**



Vurder patientens vidensniveau

Bed patienten forklare '**Trin 1: Klargøring**' med deres egne ord. Støt patienten og ret eventuelle misforståelser, før du går videre til næste trin.

TRIN 2 Klargør HY



- Fjern låget.
- Rengør hvert hætteglas med **HY** ved at aftørre gummimembranen med en spritserviet og lad det tørre i mindst 30 sekunder.

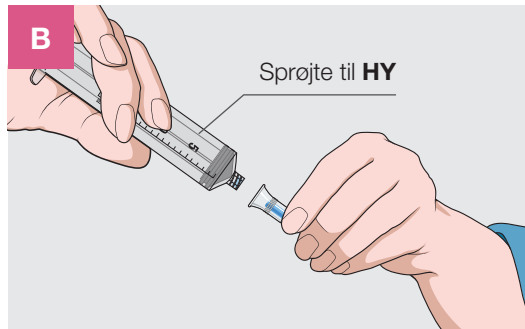

- Tag den sterile 20 ml sprøjte ud af pakningen.*
- Tilslut en optrækningskanyle (spike) eller nål.

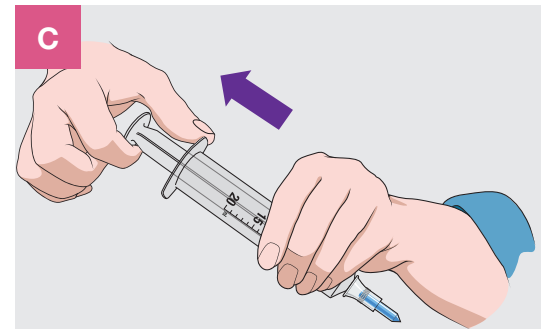

- Træk stemplet tilbage for at fylde sprøjten med luft (en mængde svarende til den samlede mængde **HY**).

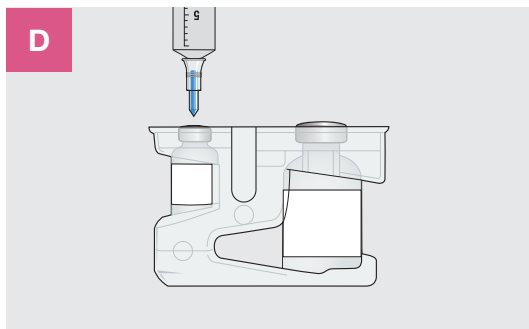

- Indfør optrækningskanylen (spiken) uden ventilering eller nålen midt i **HY** hætteglassets prop.
- Skub luften ind i hætteglasset.

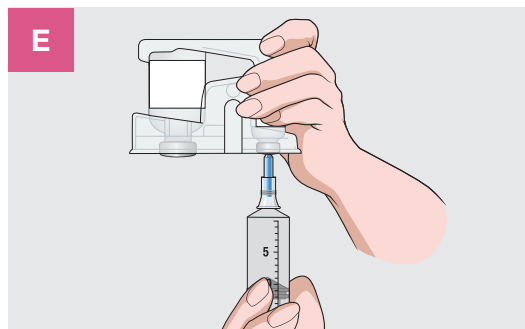

- Vend bunden i vejret på hætteglasset.
- Træk stemplet tilbage for at trække hele **HY**-indholdet ind i sprøjten.
- Gentag trinene C – E, hvis der skal bruges mere end ét hætteglas med **HY** til din dosis. **Brug den samme sprøjte, hvis muligt.**

*Det anbefales at bruge en 20 ml sprøjte.

TIP

Kom en steril beskyttelsehætte på hver sprøjte, når du trækker flere sprøjter op.

TRIN 2 fortsat

2 Klargør HY

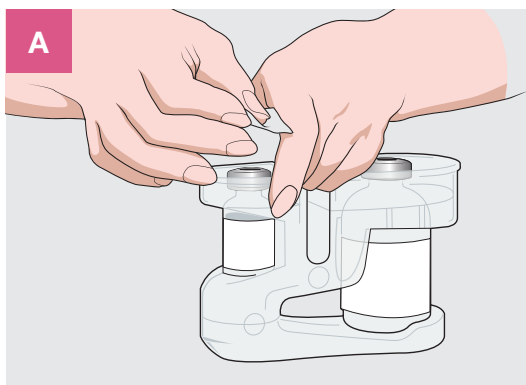

- Fjern låget.
- Rengør hvert hætteglas med **HY** ved at aftørre gummimembranen med en spritserviet og lad det tørre i mindst 30 sekunder.

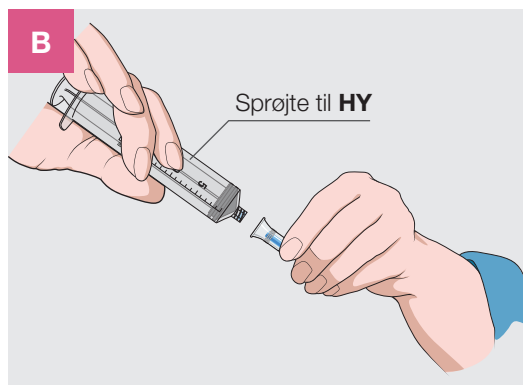

- Tag den sterile 20 ml sprøjte ud af pakningen.*
- Tilslut en optrækningskanyle (spike) eller nål.

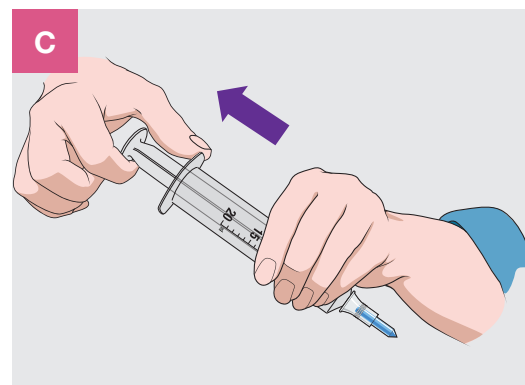

- Træk stemplet tilbage for at fylde sprøjten med luft (en mængde svarende til den samlede mængde **HY**).

Information, der skal fremhæves

Hjælp med at identificere hætteglas. Hætteglassene har forskellig størrelse. Det lille hætteglas indeholder **HY** og det store hætteglas indeholder **IG**.

Gør opmærksom på, at det kan tage 30 sekunder for spritten at tørre.

Information, der skal fremhæves

Understreg at aseptiske teknikker skal anvendes, især overfor patienter, der ikke er vant til at håndtere lægemidler til subkutan infusion.

Brug kun en korrekt type optrækningskanyle (spike) eller nål. Vær forsigtig med spiken med luftventil, da den kan skubbe proppen ned i hætteglasset.

*Det anbefales at bruge en 20 ml sprøjte.

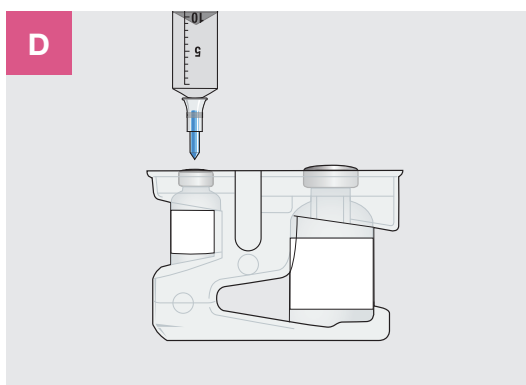

- Indfør optrækningskanylen (spiken) uden ventilering eller nålen midt i **HY** hætteglassets prop.
- Skub luften ind i hætteglasset.

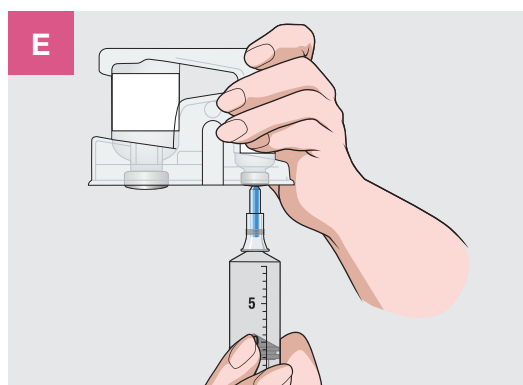

- Vend bunden i vejret på hætteglasset.
- Træk stemplet tilbage for at trække hele **HY**-indholdet ind i sprøjten.
- Gentag trinene C – E, hvis der skal bruges mere end ét hætteglas med **HY** til din dosis. **Brug den samme sprøjte, hvis muligt.**

Information, der skal fremhæves

Stik optrækningskanylen (spiken) eller nålen gennem midten af gummimembranen på hætteglasset. Dette vil forhindre, at proppen udbores eller bliver skubbet ned i hætteglasset.

Information, der skal fremhæves

Træk hele **HY**-indholdet op i sprøjten.

TIP

Kom en steril beskyttelseshætte på hver sprøjte, når du trækker flere sprøjter op.



Vurder patientens vidensniveau

Bed patienten forklare 'Trin 2: Klargør HY' med deres egne ord. Støt patienten, og ret eventuelle misforståelser før du går videre til næste trin.

TRIN 2 Klargør HY

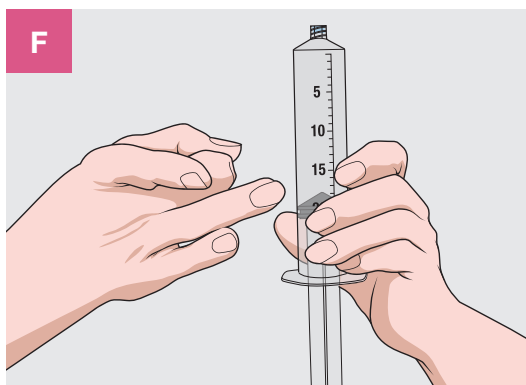

- Bank forsigtigt på sprøjten for at fjerne luftbobler.
- Tryk langsomt stemplet ind, indtil al luften er presset ud af sprøjten.

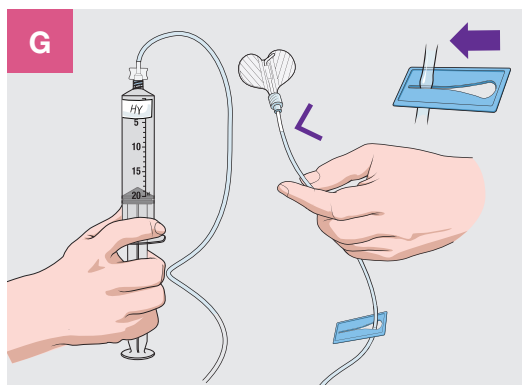

- Sæt kanylesættet på HY-sprøjten.
- Tryk langsomt stemplet ind for at fylde kanylesættets slange op til kanylens vinger.
- Luk klemmen på slangen til kanylesættet.

2 Klargør HY

TRIN 2 Klargør HY

Oplær dine patienter og deres pårørende i trinnene nedenfor.
Gennemgå også "Information, der skal fremhæves" i de grå bokse.

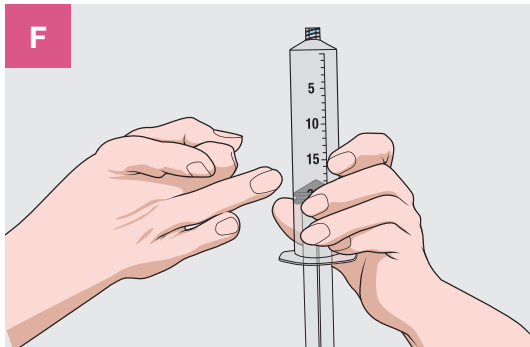

- **Bank forsigtigt på sprøjten for at fjerne luftbobler.**
- Tryk langsomt stemplet ind, indtil al luften er presset ud af sprøjten.

Information, der skal fremhæves

Fjern luftbobler. Understreg vigtigheden af at banke på sprøjten for at fjerne luftbobler.

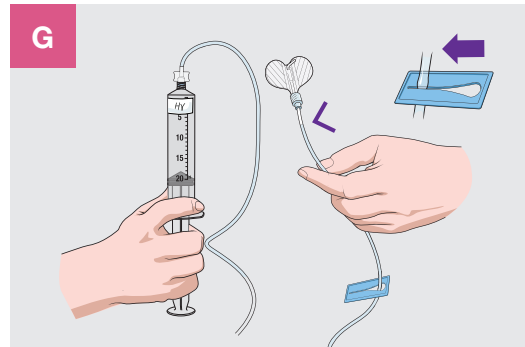

- Sæt kanylesættet på **HY**-sprøjten.
- Tryk langsomt stemplet ind for at fylde kanylesættets slange op til kanylens vinger.
- Luk klemmen på slangen til kanylesættet.

Information, der skal fremhæves

Tal om viskositet. Fortæl patienter, der er vant til subkutan infusion, at **HY** måske har lavere viskositet (er mere "tyndtflydende") end de er vant til. Hvis de trykker for hårdt på stemplet, kan **HY** blive skudt ud af kanylen.

Stop lige inden nålen. Mind patienter om, at kanylesættets slange med **HY** kun skal fyldes op til lige inden nålen starter.

Luk klemmen som vist, når overførslen af **HY** er færdig.

TRIN 3 Klargør IG



- Rengør hvert flaske med **IG** ved at aftørre proppen med en spritserviet og lad det tørre i mindst 30 sekunder.

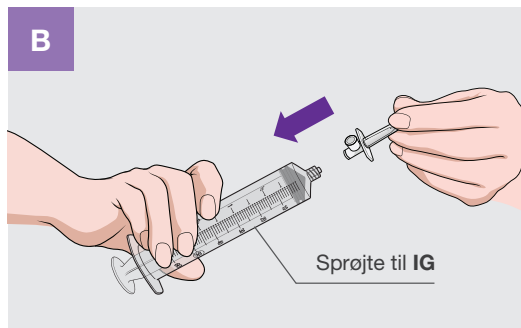

- Tag den større 50 eller 60 ml sprøjte ud af pakningen.*
- Tilslut sprøjten på en spike med luftventil.

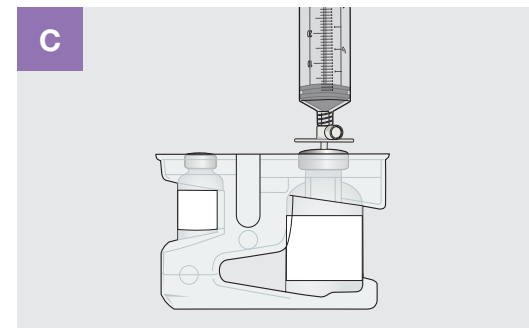

- Indfør din spike med luftventil lige ned i proppen på **IG**-flasken.
- Vend bunden i vejret på flasken og træk stemplet tilbage for at trække den ønskede dosis **IG** op i sprøjten.
- Gentag trinene A til C, hvis der skal bruges mere end ét hætteglas til din dosis.

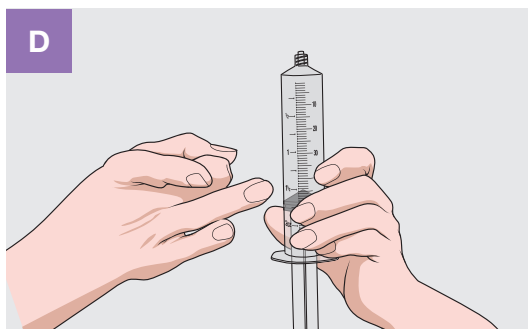

- Bank forsigtigt på sprøjten for at fjerne luftbobler.
- Tryk langsomt stemplet ind, indtil al luft er presset ud af sprøjten.

*Der anbefales en sprøjte på 50 eller 60 ml.

TIP

- Kom en steril beskyttelseshætte på hver sprøjte, når du trækker flere sprøjter op.

Hvis en spike med luftventil ikke er tilgængeligt, følges disse trin:

- Hvis der bruges en optrækningskanyle (spike) uden ventilering eller nål til at trække **IG** op, sæt da en større 50 eller 60 ml sprøjte på optrækningskanylen (spiken) eller nålen.
- Træk stemplet tilbage for at fylde sprøjten med luft svarende til den mængde **IG**, som du vil trække ud af hætteglasset.
- Stik optrækningskanylen (spiken) eller nålen ind i midten af **IG** hætteglassets prop.
- Skub luften ind i hætteglasset. Vend bunden i vejret på hætteglasset og træk stemplet tilbage for at trække den ønskede mængde af **IG** op i sprøjten.

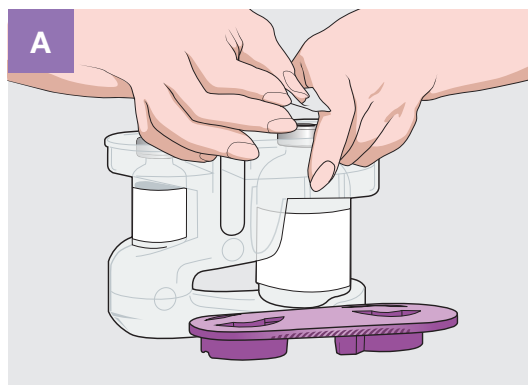

- Rengør hvert flaske med **IG** ved at aftørre proppen med en spritserviet og lad det tørre i mindst 30 sekunder.

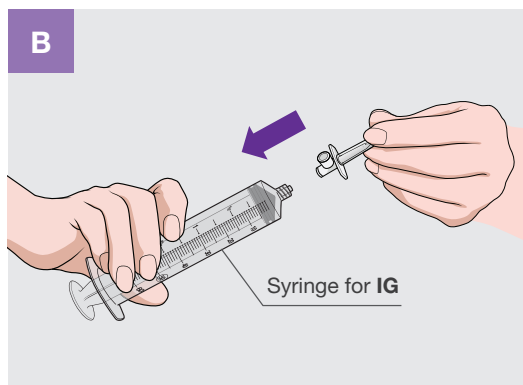

- Tag den større 50 eller 60 ml sprøjte ud af pakningen.*
- Tilslut sprøjten på en spike med luftventil.

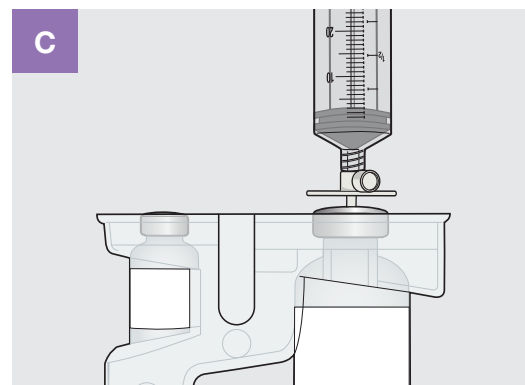

- Indfør din spike med luftventil lige ned i proppen på **IG**-flasken.
- Vend bunden i vejret på flasken og træk stemplet tilbage for at trække den ønskede dosis **IG** op i sprøjten.
- Gentag trinene A til C, hvis der skal bruges mere end ét hætteglas til din dosis.

Information, der skal fremhæves

Gør opmærksom på, at det kan tage 30 sekunder for spritten at tørre.

Information, der skal fremhæves

Gør opmærksom på, at patienten bør bruge den større sprøjte til dette trin.

Information, der skal fremhæves

Indfør din spike med luftventil korrekt. Forklar at spike med luftventil bør indføres lige ned i midten af **IG** hætteglassets prop.

*Der anbefales en sprøjte på 50 eller 60 ml.

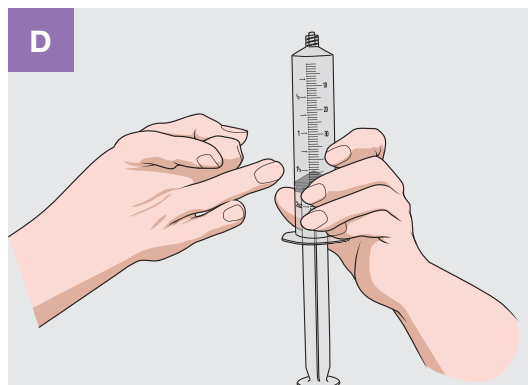

- Bank forsigtigt på sprøjten for at fjerne luftbobler.
- Tryk langsomt stemplet ind, indtil al luft er presset ud af sprøjten.

TIP

- Kom en steril beskyttelsehætte på hver sprøjte, når du trækker flere sprøjter op.

Hvis en spike med luftventil ikke er tilgængeligt, følges disse trins:

- Hvis der bruges en optrækningskanyle (spike) uden ventilering eller nål til at trække **IG** op, sæt da en større 50 eller 60 ml sprøjte på optrækningskanylen (spiken) eller nålen.
- Træk stemplet tilbage for at fylde sprøjten med luft svarende til den mængde **IG**, som du vil trække ud af hætteglasset.
- Stik optrækningskanylen (spiken) eller nålen ind i midten af **IG** hætteglassets prop.
- Skub luften ind i hætteglasset. Vend bunden i vejret på hætteglasset og træk stemplet tilbage for at trække den ønskede mængde af **IG** op i sprøjten.



Vurder patientens viden

Bed patienten forklare 'Trin 3: Klargør **IG**' med deres egne ord. Støt patienten og ret eventuelle misforståelser, før du går videre til næste trin.

TRIN 4 Indgiv HyQvia

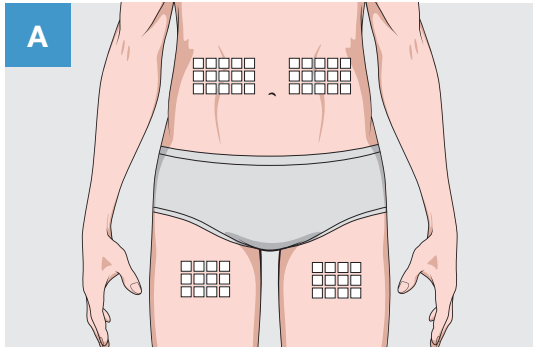

- Vælg et eller flere injektionssteder i enten maven (på hver side af navlen) eller i låret (ikke for tæt på lysken).
- Undgå områder med knogler, synlige blodkar, ar og områder med betændelse eller infektion.
- Vælg infusionssteder på skiftevis højre og venstre side af kroppen.*
- Som instrueret af sundhedspersonalet, skal du **rense infusionsstedet (eller stederne) med en spritserviet**.
- Lad det tørre i mindst 30 sekunder.

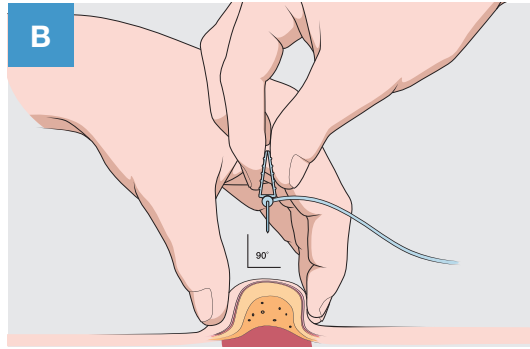

- Fjern kanylehætten.
- Fold mindst 2 til 2,5 cm hud mellem fingrene.
- Stik kanylen med en hurtig bevægelse lige ind i huden i en vinkel på 90 grader.
- Åbn kanylens vinger og fastgør kanylen til stedet med steril tape.

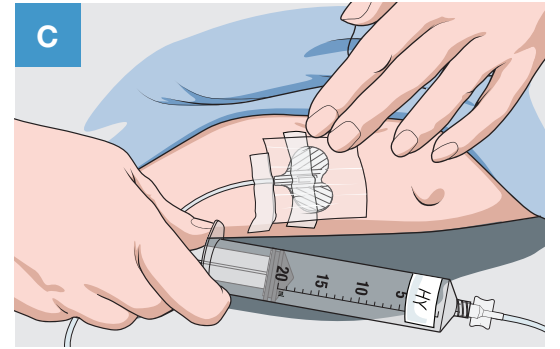

- Hvis mere end ét infusionssted bruges, gentag trin A til C.
- **Åbn klemmen på kanylesættet.**
- Kontroller at kanylen er placeret korrekt, før du starter infusionen som sundhedspersonalet har vist.

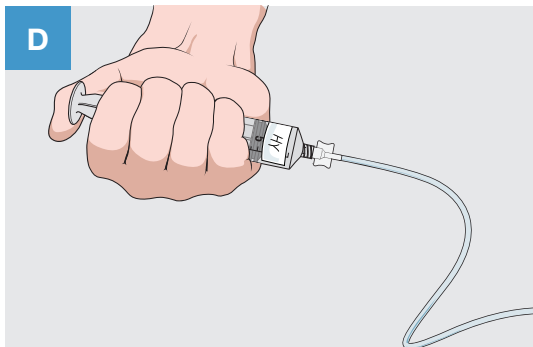

- Tryk langsomt på stemplet i den mindste sprøjte med **HY**. Infunder 1 til 2 ml **HY** pr. minut.
- Hvis mere end ét infusionssted bruges, indgives lige meget **HY** begge steder.

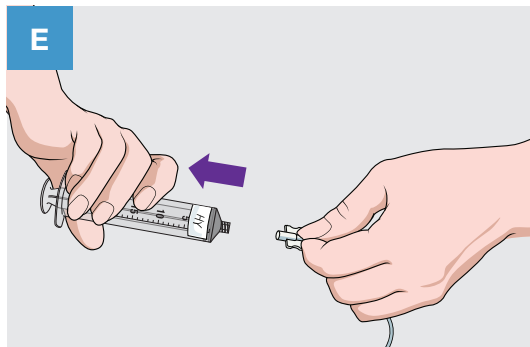

- Når hele **HY**-indholdet er indgivet, fjernes sprøjten.
- Fjern ikke kanylen fra infusionsstedet eller -stederne.

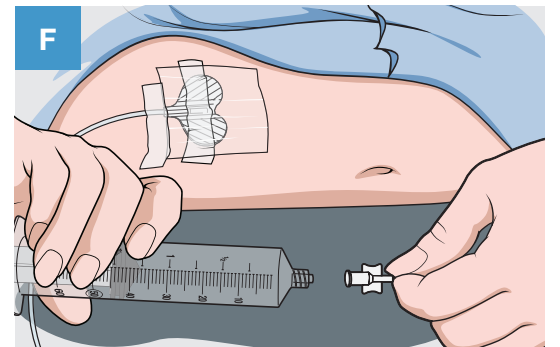

- Sæt **IG** sprøjten på det samme kanylesæt.

*For patienter, der vejer under 40 kg, og som skal have mere end 300 ml fordelt på 2 infusionssteder, bør man vælge de 2 infusionssteder på hver sin side af navlen. For patienter, der vejer over 40 kg, og som skal have mere end 600 ml fordelt på 2 infusionssteder, bør man vælge de 2 infusionssteder på hver sin side af navlen.

TRIN 4 fortsat

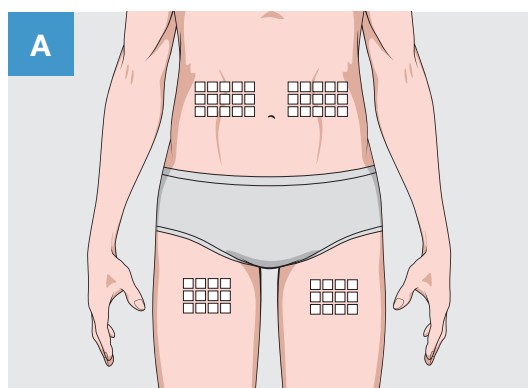

- Vælg et eller flere injektionssteder i enten maven (på hver side af navlen) eller i låret (ikke for tæt på lysken).
- Undgå områder med knogler, synlige blodkar, ar og områder med betændelse eller infektion.
- Vælg infusionssteder på skiftevis højre og venstre side af kroppen.*
- Som instrueret af sundhedspersonalet, skal du **rense infusionsstedet (eller stederne) med en spritserviet**.
- Lad det tørre i mindst 30 sekunder.

Information, der skal fremhæves

Husk HY før IG.

Vælg infusionssteder på hver sin side af kroppen, hvis der er brug for flere infusionssteder.

Undgå visse områder. HyQvia behandling bør ikke indgives i eller omkring et område af huden, der er inficeret eller rødt og hævet, da der er risiko for at en lokal infektion kan spredes.

Rens infusionsstedet. Start i midten af infusionsstedet og arbejd dig udad i en cirkelbevægelse. Lad huden tørre i mindst 30 sekunder.

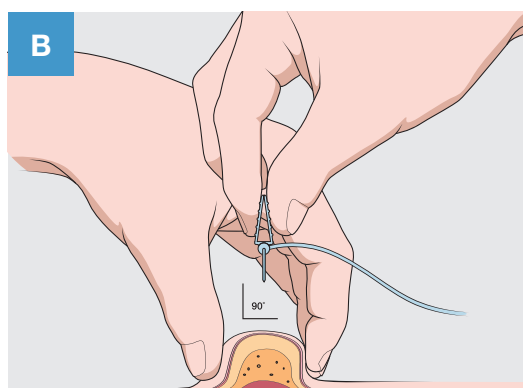

- Fjern kanylehætten.
- Fold mindst 2 til 2,5 cm hud mellem fingrene.
- Stik kanylen med en hurtig bevægelse lige ind i huden i en vinkel på 90 grader.
- Åbn kanylens vinger og fastgør kanylen til stedet med steril tape.

Information, der skal fremhæves

Vurder patientens viden. Bed patienten om at vise en vinkel på 90 grader.

Udpeg den sterile tape. Vis patienten den sterile tape på plasteret, som kommer med kanylesættet.

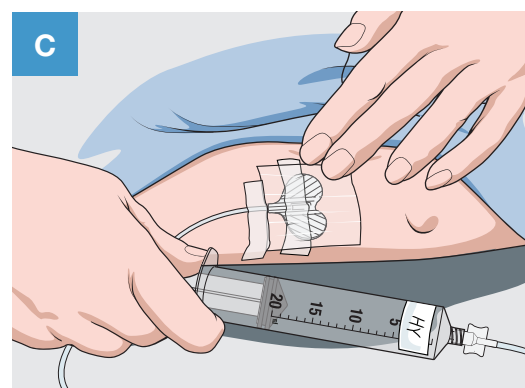

- Hvis mere end ét infusionssted bruges, gentag trin A til C.
- **Åbn klemmen på kanylesættet.**
- Kontroller at kanylen er placeret korrekt, før du starter infusionen som sundhedspersonalet har vist.

Information, der skal fremhæves

Gentag trin, hvis det er nødvendigt. Mind patienten om at gentage trin A til C, hvis de bruger mere end ét infusionssted.

Vis patienten, hvordan man kontrollerer for blod i slangen og understreg at kanylen skal fjernes og erstattes.

*For patienter, der vejer under 40 kg, og som skal have mere end 300 ml fordelt på 2 infusionssteder, bør man vælge de 2 infusionssteder på hver sin side af navlen.

For patienter, der vejer over 40 kg, og som skal have mere end 600 ml fordelt på 2 infusionssteder, bør man vælge de 2 infusionssteder på hver sin side af navlen.

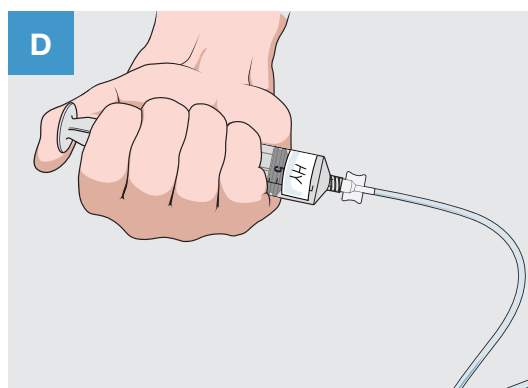

- Tryk langsomt på stemplet i den mindste sprøjte med **HY**. Infunder 1 til 2 ml **HY** pr. minut.
- Hvis mere end ét infusionssted bruges, indgives lige meget **HY** begge steder.

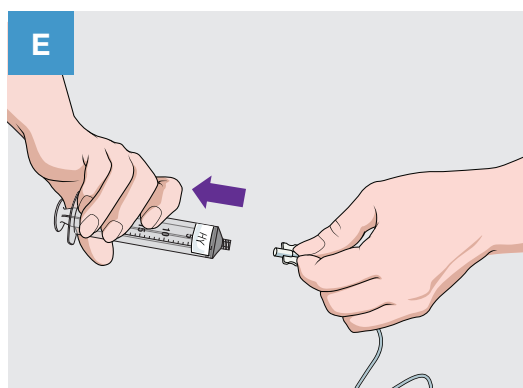

- Når hele **HY**-indholdet er indgivet, fjernes sprøjten.
- Fjern ikke kanylen fra infusionsstedet eller -stederne.

Information, der skal fremhæves

Lad kanylen sidde. Understreg at patienten ikke skal fjerne kanylen fra infusionsstedet efter **HY**-infusionen.

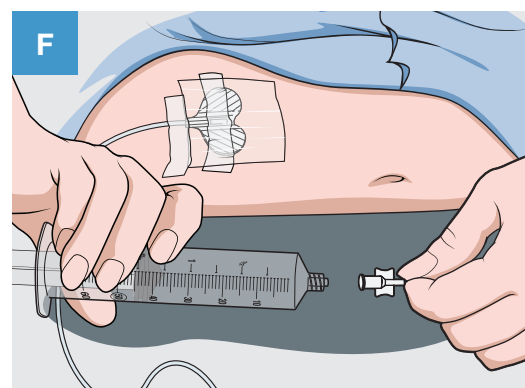

- Sæt **IG** sprøjten på det samme kanylesæt.

Information, der skal fremhæves

Understreg at spidsen af sprøjten skal forblive steril, når der skiftes sprøjter.

TRIN 4 Indgiv HyQvia

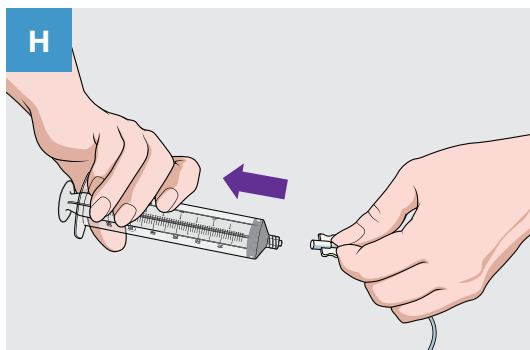
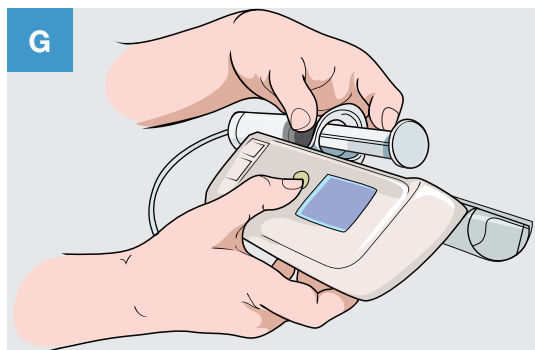

- Slut **IG**-sprøjten til pumpen og start pumpen ved den hastighed, der er aftalt med sundhedspersonalet.
- **IG**-infusionen skal startes indenfor 10 minutter efter **HY**-infusionen er færdig.
- Når sprøjten er tom, afmonteres den fra pumpen og fra kanylesættet.
- Gentag trin F - H for hver **IG**-sprøjte.

TRIN 4: Indgiv HyQvia

Oplær dine patienter og deres pårørende i trinnene nedenfor. Gennemgå også "Information, der skal fremhæves" i de grå bokse.

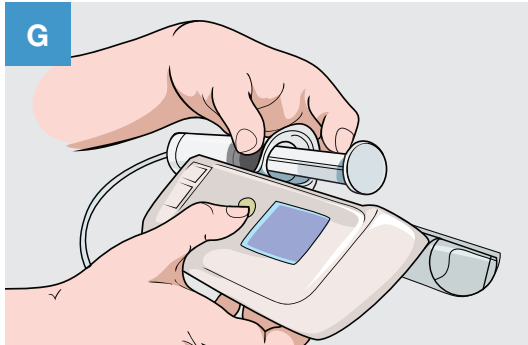

- Slut **IG**-sprøjten til pumpen og start pumpen ved den hastighed, der er aftalt med sundhedspersonalet.
- **IG-infusionen skal startes indenfor 10 minutter efter HY-infusionen er færdig.**

Information, der skal fremhæves

Spørgsmål til pumpen. Vis patienten pumpens manual, eller bed dem spørge sundhedspersonalet.

Udnyt tiden under IG-infusionen. Tal med patienten om behandlingen. Understreg hvornår og hvordan nødsættet bruges, hvis det er ordineret. Vurder, hvor fortrolig patienten er med infusionsprocessen, og beslut hvordan den næste infusion kan blive en endnu bedre oplevelse.

Kontroller for utæthed ved infusionsstedet.

Hvis der er en utæthed, vejled patienten i at kontrollere om kanylen er fastgjort forkert, kanylélængden er for kort, for stort volumen indgivet, eller om kanylen sidder i en forkert vinkel.

Understreg HY før IG. Mind de pårørende om, at **IG**-infusionen skal startes indenfor 10 minutter efter **HY**-infusionen er færdig.

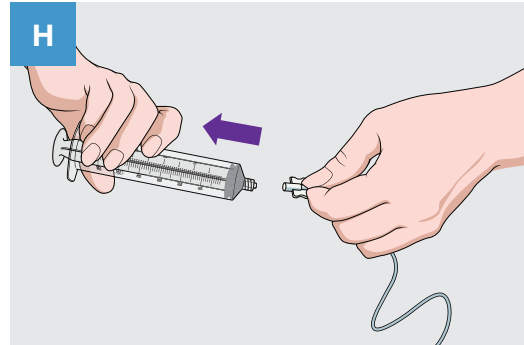

- Når sprøjten er tom, afmonteres den fra pumpen og fra kanylesættet.
- Gentag trin F - H for hver **IG**-sprøjte.

Information, der skal fremhæves

Understreg at spidsen af sprøjten skal forblive steril, når der skiftes sprøjter.

Håndtering af infusionen: Overvejelser

Producentens vejledning skal generelt følges. Ved pumpestop, overvej desuden at råde patienter og deres pårørende til at:

- Kontrollere for knæk i administrationssættet eller om klemmerne er åbne.
- Kontrollere, at den subkutane kanylen har tykkelsen 24 gauge.



Vurder patientens viden

Bed patienten forklare 'Trin 4: Indgiv HyQvia' med deres egne ord. Støt patienten og ret eventuelle misforståelser, før du går videre til det trin.

TRIN 5 Når infusionen er færdig

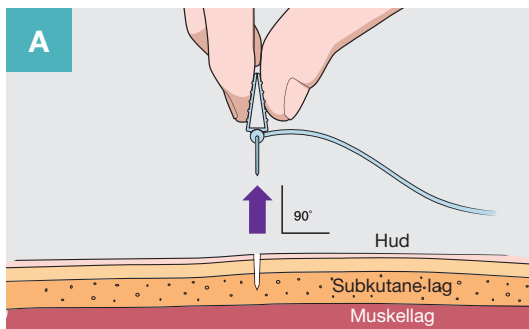

- Fjern kanylesættet ved at løsne det sterile plaster i alle kanterne.
- Træk kanylens vinger lige op og ud.
- Kom forsigtigt et rent sterilt plaster på infusionsstedet.

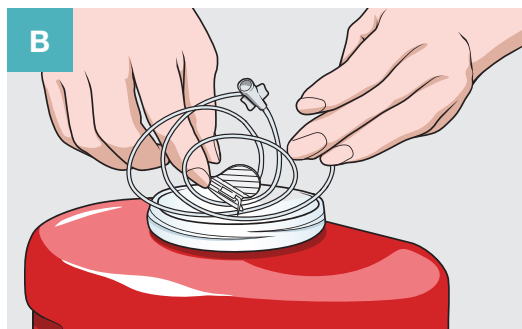

- Læg kanylesættet i kanyleboksen, og kassér alt ubrugt lægemiddel i hætteglasset samt engangsudstyr, som aftalt med sundhedspersonalet.



- Noter infusionsdetaljerne i din infusionsdagbog.

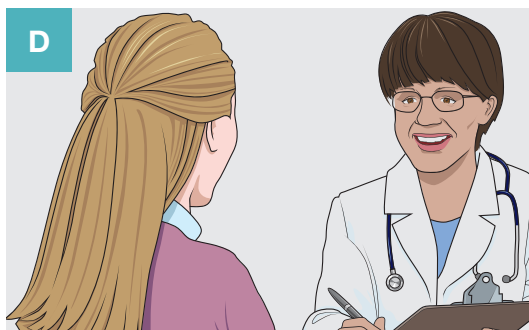

- Følg op med sundhedspersonalet som aftalt.

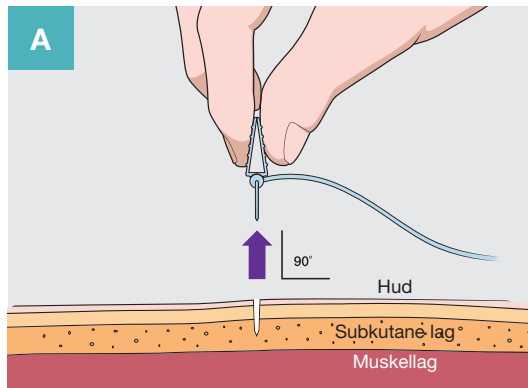

- Fjern kanylesættet ved at løsne det sterile plaster i alle kanterne.
- Træk kanylens vinger lige op og ud.
- Kom forsigtigt et rent sterilt plaster på infusionsstedet.

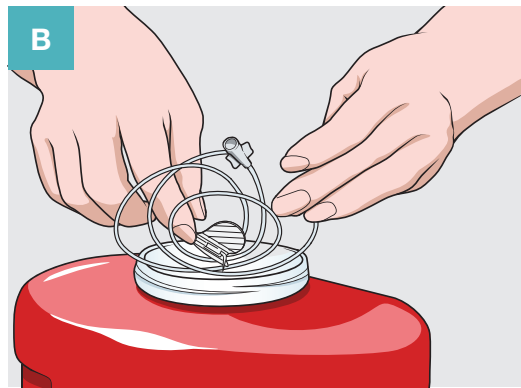

- Læg kanylesættet i kanyleboksen, og kassér alt ubrugt lægemiddel i hætteglasset samt engangsudstyr, som aftalt med sundhedspersonalet.



- Noter infusionsdetaljerne i din infusionsdagbog.

Information, der skal fremhæves

Forklar, hvordan man håndterer kanyler korrekt. Vær ekstra forsigtig når du håndterer en ubeskyttet kanyle. Hav en kanyleboks klar.

Information, der skal fremhæves

Gennemgå infusionsdagbogen. Forklar, hvorfor det er vigtigt at udfylde hvert afsnit og at notere dato, tid, dosis, infusionssted(er) og eventuelle bivirkninger i dagbogen.

Tal om, hvordan og hvor klistermærkerne fra HyQvia hætteglas skal sættes i infusionsdagbogen.

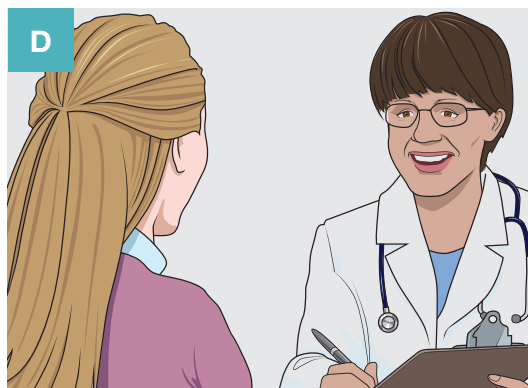

- Følg op med sundhedspersonalet som aftalt.

Information, der skal fremhæves

Støt og informér. Spørg patienten om de har spørgsmål og tal om, hvornår sundhedspersonalet skal kontaktes.

Kontrollér at der er tilbehør til næste infusion. Kontrollér at patienten forstår, hvordan og hvornår tilbehøret skal genbestilles.



Vurder patientens vidensniveau

Bed patienten forklare 'Trin 5: Når infusionen er færdig' med deres egne ord. Overvej at bruge "Tjekliste til vurdering af patientkompetence" til at dokumentere deres oplæring. Vurder, hvor tryk patienten er med infusionsprocessen.

Sådan ser det ud, når du indgiver HyQvia

Efter infusion med HyQvia kan du opleve hævelse på infusionsstedet. Dette er pga. den mængde væske, der er indgivet. Hævelsen fortager sig normalt efter 24 – 48 timer.

Før, under og efter HyQvia behandling

Eksempel på en patient, som får HyQvia. Din krop kan reagere på samme måde, eller du kan reagere anderledes.



Før HyQvia infusionen



Lige efter HyQvia infusionen

HyQvia indgivet: 235 ml (mængden kan være anderledes for dig).



24 timer efter infusionen

Hvad er de mulige bivirkninger ved behandling med HyQvia?

Lokale reaktioner kan forekomme ved infusionsstedet. Disse reaktioner går normalt væk i løbet af få dage. De mest almindelige lokale bivirkninger omfatter: Smerter på infusionsstedet, herunder let til moderat ubehag og ømhed, rødme, hævelse, kløe, hårdhed og udslæt.

Der er ikke set langvarige hudforandringer i kliniske studier. Informér sundhedspersonalet, hvis der opstår små knuder eller inflammation (betændelsesreaktioner) på infusionsstedet, der varer mere end nogle få dage.

Generelle bivirkninger (kaldes også systemiske bivirkninger) er bivirkninger, der ikke er begrænset til infusionsstedet, men kan forekomme overalt i kroppen. De mest almindelige generelle bivirkninger er: Hovedpine, træthed, kvalme, opkastning, diarré, mavesmerter, muskel- eller ledsmerter, brystmerter, feber og svaghedsfølelse eller utilpashed.

Alvorlige bivirkninger

Infusioner med lægemidler som HyQvia kan medføre alvorlige, men sjældne, allergiske reaktioner. Du kan opleve et pludseligt fald i blodtrykket og i enkeltstående tilfælde anafylaktisk shock. Sundhedspersonalet er klar over disse mulige bivirkninger og vil overvåge dig under og efter de første infusioner.

Typiske tegn eller symptomer på en alvorlig allergisk reaktion kan være: En følelse af svimmelhed, hududslæt og kløe, hævelse i mund eller hals, åndedrætsbesvær, hvæsende åndedræt, unormal hjerterytme, brystmerter, blå læber eller fingre og tæer, sløret syn.

Stop straks infusionen og kontakt sundhedspersonalet eller alarmcentralen (ring 112), hvis du bemærker nogen af disse tegn under infusionen.

Sådan ser det ud, når du indgiver HyQvia

Oplær dine patienter og deres pårørende i trinnene nedenfor. Gennemgå også "Information, der skal fremhæves" i de grå bokse.

Information, der skal fremhæves

Forklar hvorfor forbigående hævelse forekommer på eller omkring infusionsstedet.

Henvis til afsnittet om "Håndtering af mulige bivirkninger ifm. behandling med HyQvia" for råd om, hvordan lokale reaktioner og andre bivirkninger skal håndteres.



Vurder patientens viden

Sørg for at patienten forstår hvilke lokale reaktioner, der kan forekomme ved behandling.

Sådan ser det ud, når du indgiver HyQvia

Efter infusion med HyQvia kan du opleve hævelse på infusionsstedet. Dette er pga. den mængde væske, der er indgivet. Hævelsen fortager sig normalt efter 24 – 48 timer.

Før, under og efter HyQvia behandling

Eksempel på en patient, som får HyQvia. Din krop kan reagere på samme måde, eller du kan reagere anderledes.



Før HyQvia infusionen



Lige efter HyQvia infusionen

HyQvia indgivet: 235 ml (mængden kan være anderledes for dig).



24 timer efter infusionen

Hvad er de mulige bivirkninger ved behandling med HyQvia?

Lokale reaktioner kan forekomme ved infusionsstedet. Disse reaktioner går normalt væk i løbet af få dage. De mest almindelige lokale bivirkninger omfatter: Smerte på infusionsstedet, herunder let til moderat ubehag og ømhed, rødme, hævelse, kløe, hårdhed og udslæt.

Der er ikke set langvarige hudforandringer i kliniske studier. Informér sundhedspersonalet, hvis der opstår små knuder eller inflammation (betændelsesreaktioner) på infusionsstedet, der varer mere end nogle få dage.

Generelle bivirkninger (kaldes også systemiske bivirkninger) er bivirkninger, der ikke er begrænset til infusionsstedet, men kan forekomme overalt i kroppen. De mest almindelige generelle bivirkninger er: Hovedpine, træthed, kvalme, opkastning, diarré, mavesmerter, muskel- eller ledsmerter, brystmerter, feber og svaghedsfølelse eller utilpashed.

Alvorlige bivirkninger

Infusioner med lægemidler som HyQvia kan medføre alvorlige, men sjældne, allergiske reaktioner. Du kan opleve et pludseligt fald i blodtrykket og i enkeltstående tilfælde anafylaktisk shock. Sundhedspersonalet er klar over disse mulige bivirkninger og vil overvåge dig under og efter de første infusioner.

Typiske tegn eller symptomer på en alvorlig allergisk reaktion kan være: En følelse af svimmelhed, hududslæt og kløe, hævelse i mund eller hals, åndedrætsbesvær, hvæsende åndedræt, unormal hjerterytme, brystmerter, blå læber eller fingre og tæer, sløret syn.

Stop straks infusionen og kontakt sundhedspersonalet eller alarmcentralen (ring 112), hvis du bemærker nogen af disse tegn under infusionen.

Sådan ser det ud, når du indgiver HyQvia

Efter infusion med HyQvia kan du opleve hævelse på infusionsstedet.

Dette er pga. den mængde væske, der er indgivet. Hævelsen fortager sig normalt efter 24 – 48 timer.

Før, under og efter HyQvia behandling

Eksempel på en patient, som får HyQvia. Din krop kan reagere på samme måde, eller du kan reagere anderledes.



Før HyQvia infusionen



Lige efter HyQvia infusionen

HyQvia indgivet: 235 ml (mængden kan være anderledes for dig).



24 timer efter infusionen

Hvad er de mulige bivirkninger ved behandling med HyQvia?

Lokale reaktioner kan forekomme ved infusionsstedet. Disse reaktioner går normalt væk i løbet af få dage. De mest almindelige lokale bivirkninger omfatter: Smerte på infusionsstedet, herunder let til moderat ubehag og ømhed, rødme, hævelse, kløe, hårdhed og udslæt.

Der er ikke set langvarige hudforandringer i kliniske studier. Informér sundhedspersonalet, hvis der opstår små knuder eller inflammation (betændelsesreaktioner) på infusionsstedet, der varer mere end nogle få dage.

Generelle bivirkninger (kaldes også systemiske bivirkninger) er bivirkninger, der ikke er begrænset til infusionsstedet, men kan forekomme overalt i kroppen. De mest almindelige generelle bivirkninger er: Hovedpine, træthed, kvalme, opkastning, diarré, mavesmerter, muskel- eller ledsmerter, brystmerter, feber og svaghedsfølelse eller utilpashed.

Alvorlige bivirkninger

Infusioner med lægemidler som HyQvia kan medføre alvorlige, men sjældne, allergiske reaktioner. Du kan opleve et pludseligt fald i blodtrykket og i enkeltstående tilfælde anafylaktisk shock. Sundhedspersonalet er klar over disse mulige bivirkninger og vil overvåge dig under og efter de første infusioner.

Typiske tegn eller symptomer på en alvorlig allergisk reaktion kan være: En følelse af svimmelhed, hududslæt og kløe, hævelse i mund eller hals, åndedrætsbesvær, hvæsende åndedræt, unormal hjerterytme, brystmerter, blå læber eller fingre og tæer, sløret syn.

Stop straks infusionen og kontakt sundhedspersonalet eller alarmcentralen (ring 112), hvis du bemærker nogen af disse tegn under infusionen.

Sådan håndteres mulige bivirkninger ved HyQvia

Lokale bivirkninger

De følgende lokale reaktioner kan forekomme ved infusionsstedet og går normalt væk i løbet af få dage. Kontakt altid sundhedspersonalet for at finde ud af hvordan du bedst håndterer lokale reaktioner, som tiltager i alvorlighed, eller varer ved i mere end nogle få dage.

Ubehag eller smerte ved infusionsstedet, når kanylen indføres

- Fjern kanylen, da den kan have ramt en muskel.
- Kontakt sundhedspersonalet, hvis svær smerte ikke fortager sig, når du fjerner kanylen, eller hvis det forekommer, hver gang du indgiver **HyQvia**.
- Tal med sundhedspersonalet om at ændre længden på kanylen; den kan være for lang til dig. Tykkelsen af underhuden er forskellig fra person til person, afhængigt af alder, køn, BMI (body mass index), og af infusionsstedet.
- Noter i infusionsdagbogen, at dette infusionssted måske ikke fungerer for dig.

Ubehag, smerte eller rødme på infusionsstedet under eller efter din infusion

- Tal med sundhedspersonalet, som måske vil sænke infusionshastigheden eller stoppe infusionen.
- Placér en ren vaskeklud, varm eller kold som anvist af sundhedspersonalet, i højst 10 minutter ad gangen på det irriterede område.
- Spørg sundhedspersonalet, om du kan være allergisk overfor tapen eller plasteret, eller om du må tage et svagt smertestillende lægemiddel.

Hævelse på eller omkring infusionsstedet

Efter en **HyQvia** infusion kan en forbigående hævelse forekomme på grund af den mængde væske, der er indgivet.

- Placér en ren, varm vaskeklud i højst 5 til 10 minutter ad gangen på hævelsen.
- Sundhedspersonalet kan anbefale, at du går lidt rundt eller masserer hævelsen blidt.

Kløe eller udslæt på eller omkring infusionsstedet

- Sænk hastigheden eller stop infusionen.
- Placér en ren, kold vaskeklud i højst 10 minutter ad gangen på det kløende område.
- Ved klargøring af kanylen skal du undgå at dryppe **HyQvia** på den.
- Spørg sundhedspersonalet, om de vil anbefale dig at tage et antihistamin.
- Hvis du oplever voldsom kløe eller udslæt/nældefeber, stop straks infusionen og kontakt sundhedspersonalet eller alarmcentralen (ring 112); disse kan være tegn på en alvorlig allergisk reaktion.

Generelle (systemiske) bivirkninger

Generelle bivirkninger påvirker hele kroppen og ikke bare én bestemt del af kroppen. De mest almindelige bivirkninger omfatter:

Hovedpine

- Spørg sundhedspersonalet, om at du kan tage et smertestillende i håndkøbslægemiddel.
- Kontakt sundhedspersonalet, hvis hovedpinen varer ved eller forværres.

Træthed

- Hvil dig efter infusionen.
- Gå tidligt i seng på infusionsdagen.

Feber

- Spørg evt. sundhedspersonalet, om du må tage et håndkøbslægemiddel til at slå feberen ned.
- Kontakt sundhedspersonalet, ved forværring eller vedvarende feber.

Andre mindre hyppige bivirkninger er anført i indlægssedlen for **HyQvia**, herunder alvorlige men sjældne allergiske reaktioner. Det er også muligt, at du kan opleve bivirkninger, som ikke er nævnt i indlægssedlen for **HyQvia**. Tal med sundhedspersonalet, hvis du oplever bivirkninger. Det gælder især bivirkninger, som ikke er nævnt i indlægssedlen, eller som er alvorlige eller varer længere end et par dage.

Bemærk: Ovenstående bør ikke erstatte sundhedspersonalets vejledning og anbefalinger.

Du kan også indberette bivirkninger direkte til Takeda eller Lægemiddelstyrelsen:

AE.DNK@takeda.com

**Axel Heides Gade 1
DK-2300 København S
Websted: <http://www.meldenbivirkning.dk>**

Ved at indberette bivirkninger kan du hjælpe med at fremskaffe mere information om sikkerheden af dette lægemiddel.

Sådan håndteres mulige bivirkninger ved HyQvia

Oplær dine patienter og deres pårørende i trinnene nedenfor. Gennemgå også "Information, der skal fremhæves" i de grå bokse.

Sådan håndteres mulige bivirkninger ved HyQvia

Lokale bivirkninger

De følgende lokale reaktioner kan forekomme ved infusionsstedet og går normalt væk i løbet af få dage. Kontakt altid sundhedspersonalet for at finde ud af hvordan du bedst håndterer lokale reaktioner, som tiltager i alvorlighed, eller varer ved i mere end nogle få dage.

Ubehag eller smerte ved infusionsstedet, når kanylen indføres

- Fjern kanylen, da den kan have ramt en muskel.
- Kontakt sundhedspersonalet, hvis svær smerte ikke fortager sig, når du fjerner kanylen, eller hvis det forekommer, hver gang du indgiver HyQvia.
- Tal med sundhedspersonalet om at ændre længden på kanylen; den kan være for lang til dig. Tykkelsen af underhuden er forskellig fra person til person, afhængigt af alder, køn, BMI (body mass index), og af infusionsstedet.
- Noter i infusionsdagbogen, at dette infusionssted måske ikke fungerer for dig.

Ubehag, smerte eller rødme på infusionsstedet under eller efter din infusion

- Tal med sundhedspersonalet, som måske vil sænke infusionshastigheden eller stoppe infusionen.
- Placér en ren vaskeklud, varm eller kold som anvist af sundhedspersonalet, i højst 10 minutter ad gangen på det irriterede område.
- Spørg sundhedspersonalet, om du kan være allergisk overfor tapen eller plasteret, eller om du må tage et svagt smertestillende lægemiddel.

Hævelse på eller omkring infusionsstedet

Efter en HyQvia infusion kan en forbigående hævelse forekomme på grund af den mængde væske, der er indgivet.

- Placér en ren, varm vaskeklud i højst 5 til 10 minutter ad gangen på hævelsen.
- Sundhedspersonalet kan anbefale, at du går lidt rundt eller masserer hævelsen blidt.

Kløe eller udslæt på eller omkring infusionsstedet

- Sænk hastigheden eller stop infusionen.
- Placér en ren, kold vaskeklud i højst 10 minutter ad gangen på det kløende område.
- Ved klargøring af kanylen skal du undgå at dryppe HyQvia på den.
- Spørg sundhedspersonalet, om de vil anbefale dig at tage et antihistamin.
- Hvis du oplever voldsom kløe eller udslæt/nældefeber, stop straks infusionen og kontakt sundhedspersonalet eller alarmcentralen (ring 112); disse kan være tegn på en alvorlig allergisk reaktion.

Generelle (systemiske) bivirkninger

Generelle bivirkninger påvirker hele kroppen og ikke bare én bestemt del af kroppen. De mest almindelige bivirkninger omfatter:

Hovedpine

- Spørg sundhedspersonalet, om at du kan tage et smertestillende i håndkøbslægemiddel.
- Kontakt sundhedspersonalet, hvis hovedpinen varer ved eller forværres.

Træthed

- Hvil dig efter infusionen.
- Gå tidligt i seng på infusionsdagen.

Feber

- Spørg evt. sundhedspersonalet, om du må tage et håndkøbslægemiddel til at slå feberen ned.
- Kontakt sundhedspersonalet, ved forværring eller vedvarende feber.

Andre mindre hyppige bivirkninger er anført i indlægssedlen for HyQvia, herunder alvorlige men sjældne allergiske reaktioner. Det er også muligt, at du kan opleve bivirkninger, som ikke er nævnt i indlægssedlen for HyQvia. Tal med sundhedspersonalet, hvis du oplever bivirkninger. Det gælder især bivirkninger, som ikke er nævnt i indlægssedlen, eller som er alvorlige eller varer længere end et par dage.

Bemærk: Ovenstående bør ikke erstatte sundhedspersonalets vejledning og anbefalinger.

Du kan også indberette bivirkninger direkte til Takeda eller Lægemiddelstyrelsen:

AE.DNK@takeda.com

**Axel Heides Gade 1
DK-2300 København S
Websted: <http://www.meldenbivirkning.dk>**

Ved at indberette bivirkninger kan du hjælpe med at fremskaffe mere information om sikkerheden af dette lægemiddel.

Information, der skal fremhæves

Overvej at læse denne side sammen med dine patienter for at sikre, at de har en bred forståelse af mulige lokale og almindelige bivirkninger.



Vurder patientens vidensniveau

Sørg for at patienten har en bred forståelse af mulige lokale og almindelige bivirkninger.

Sådan håndteres mulige bivirkninger ved HyQvia

Lokale bivirkninger

De følgende lokale reaktioner kan forekomme ved infusionsstedet og går normalt væk i løbet af få dage. Kontakt altid sundhedspersonalet for at finde ud af hvordan du bedst håndterer lokale reaktioner, som tiltager i alvorlighed, eller varer ved i mere end nogle få dage.

Ubehag eller smerte ved infusionsstedet, når kanylen indføres

- Fjern kanylen, da den kan have ramt en muskel.
- Kontakt sundhedspersonalet, hvis svær smerte ikke fortager sig, når du fjerner kanylen, eller hvis det forekommer, hver gang du indgiver HyQvia.
- Tal med sundhedspersonalet om at ændre længden på kanylen; den kan være for lang til dig. Tykkelsen af underhuden er forskellig fra person til person, afhængigt af alder, køn, BMI (body mass index), og af infusionsstedet.
- Noter i infusionsdagbogen, at dette infusionssted måske ikke fungerer for dig.

Ubehag, smerte eller rødme på infusionsstedet under eller efter din infusion

- Tal med sundhedspersonalet, som måske vil sænke infusionshastigheden eller stoppe infusionen.
- Placér en ren vaskeklud, varm eller kold som anvist af sundhedspersonalet, i højst 10 minutter ad gangen på det irriterede område.
- Spørg sundhedspersonalet, om du kan være allergisk overfor tapen eller plasteret, eller om du må tage et svagt smertestillende lægemiddel.

Hævelse på eller omkring infusionsstedet

Efter en HyQvia infusion kan en forbigående hævelse forekomme på grund af den mængde væske, der er indgivet.

- Placér en ren, varm vaskeklud i højst 5 til 10 minutter ad gangen på hævelsen.
- Sundhedspersonalet kan anbefale, at du går lidt rundt eller masserer hævelsen blidt.

Kløe eller udslæt på eller omkring infusionsstedet

- Sænk hastigheden eller stop infusionen.
- Placér en ren, kold vaskeklud i højst 10 minutter ad gangen på det kløende område.
- Ved klargøring af kanylen skal du undgå at dryppe HyQvia på den.
- Spørg sundhedspersonalet, om de vil anbefale dig at tage et antihistamin.

- Hvis du oplever voldsom kløe eller udslæt/nældefeber, stop straks infusionen og kontakt sundhedspersonalet eller alarmcentralen (ring 112); disse kan være tegn på en alvorlig allergisk reaktion.

Generelle (systemiske) bivirkninger

Generelle bivirkninger påvirker hele kroppen og ikke bare én bestemt del af kroppen. De mest almindelige bivirkninger omfatter:

Hovedpine

- Spørg sundhedspersonalet, om at du kan tage et smertestillende i håndkøbslægemiddel.
- Kontakt sundhedspersonalet, hvis hovedpinen varer ved eller forværres.

Træthed

- Hvil dig efter infusionen.
- Gå tidligt i seng på infusionsdagen.

Feber

- Spørg evt. sundhedspersonalet, om du må tage et håndkøbslægemiddel til at slå feberen ned.
- Kontakt sundhedspersonalet, ved forværring eller vedvarende feber.

Andre mindre hyppige bivirkninger er anført i indlægssedlen for HyQvia, herunder alvorlige men sjældne allergiske reaktioner. Det er også muligt, at du kan opleve bivirkninger, som ikke er nævnt i indlægssedlen for HyQvia. Tal med sundhedspersonalet, hvis du oplever bivirkninger. Det gælder især bivirkninger, som ikke er nævnt i indlægssedlen, eller som er alvorlige eller varer længere end et par dage.

Bemærk: Ovenstående bør ikke erstatte sundhedspersonalets vejledning og anbefalinger.

Du kan også indberette bivirkninger direkte til Takeda eller Lægemiddelstyrelsen:

AE.DNK@takeda.com

**Axel Heides Gade 1
DK-2300 København S
Websted: <http://www.meldenbivirkning.dk>**

Ved at indberette bivirkninger kan du hjælpe med at fremskaffe mere information om sikkerheden af dette lægemiddel.

Værktøjer

Nyttige PID-fællesskaber og patientforeninger

At melde sig ind i fællesskaber og patientforeninger er en måde, hvorpå patienten kan tage kontrol over sin primære immundefekt (PID). Nedenstående foreninger kan være til hjælp for patienten.

International Patient Organisation for Primary Immunodeficiencies (IPOP)

<http://www.ipopi.org/>

Jeffrey Modell Foundation

<http://info4pi.org/>

European Society for Immunodeficiencies (ESID)

<http://esid.org/>

Immun Defekt Foreningen: Dansk forening for PID-patienter og deres pårørende

<https://www.idf.dk/>

Nyttige PID-fællesskaber og patientforeninger

At melde sig ind i fællesskaber og patientforeninger er en måde, hvorpå patienten kan tage kontrol over sin primære immundefekt (PID). Nedenstående foreninger kan være til hjælp for patienten.

International Patient Organisation for Primary Immunodeficiencies (IPOPI)

<http://www.ipopi.org/>

Jeffrey Modell Foundation

<http://info4pi.org/>

European Society for Immunodeficiencies (ESID)

<http://esid.org/>

Immun Defekt Foreningen: Dansk forening for PID-patienter og deres pårørende

<https://www.idf.dk/>



humant normalt immunoglobulin (10 %)
rekombinant humant hyaluronidase

Infusion af HyQvia[®] direkte fra hætteglas med en peristaltisk infusionspumpe

En vejledning til patienter og pårørende

Yderligere information efter du er blevet oplært af sundhedspersonalet

HyQvia ordineres som en erstatningsbehandling til patienter, som ikke har tilstrækkelige mængder antistoffer, herunder følgende grupper:

- Patienter med medfødt manglende eller nedsat evne til at producere antistoffer (primære immundefekter)
- Patienter, som oplever svære eller tilbagevendende infektioner på grund af et svækket immunsystem, som er et resultat af andre lidelser eller behandlinger (sekundære immundefekter)

HyQvia ordineres som immunmodulerende behandling til:

- Patienter med kronisk inflammatorisk demyeliniserende polyneuropati (CIDP), en form for autoimmun sygdom

Denne vejledning er beregnet til, når en patient har fået ordineret **HyQvia**



Copyright © 2024 Takeda Pharmaceutical Company Limited.
Alle rettigheder forbeholdes. Alle varemærker tilhører deres respektive ejere.

DK_HYQ_016_02.2024 – 2.0 Godkendt af Lægemiddelstyrelsen: 17.03.2025

Besøg <https://axian.link/hyq-pat-dnk>
for at få adgang til en digital guide
med animerede instruktioner.



Introduktion

Infusionsoversigt

Du har fået denne trin-for-trin-vejledning, fordi din læge har ordineret **HyQvia** til dig eller til din pårørende. Vejledningen er lavet for at hjælpe dig med at infundere **HyQvia** med en peristaltisk infusionspumpe. Vejledningen beskriver dén metode, hvor man trækker lægemidlet direkte op fra hætteglasset. Tal med din læge eller sygeplejerske, hvis du har spørgsmål til, hvordan **HyQvia** skal indgives.

Indgiv kun HyQvia efter du er blevet oplært af sundhedspersonalet og har læst indlægssedlen.

Sundhedspersonalets navn og telefonnummer:

Min læge
Min sygeplejerske

Besøg <https://axian.link/hyq-pat-dnk> for at få adgang til en digital guide med animerede instruktioner.



De 5 trin til at indgive HyQvia



Indgiv først **HyQvia**, når du eller din pårørende er blevet oplært af sundhedspersonalet og har læst **HyQvias** indlægsseddel.

Hvad du får brug for

Nedenfor er det tilbehør, som du får brug for til at indgive **HyQvia**. Det tilbehør, du har, kan se lidt anderledes ud.

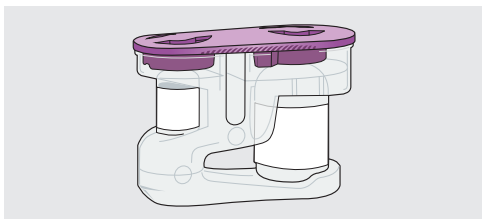

HyQvia hætteglas

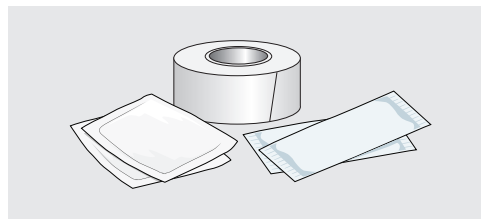

Spritservietter, tape og rent, sterilt plaster*

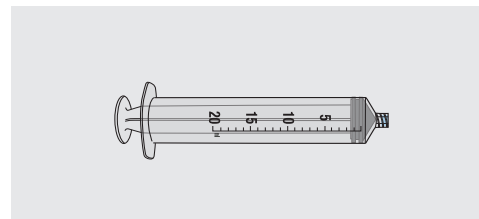

20 ml sprøjte(r)[†]

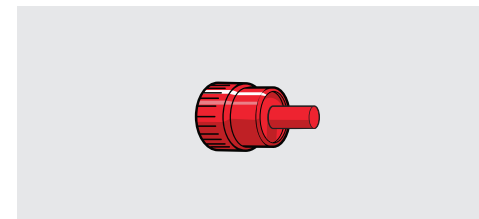

Valgfrit: Sterile beskytteshætter (én per kanyle)

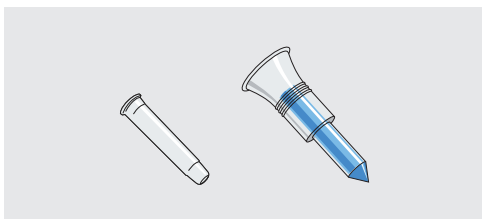

Optrækningskanyle (spike) uden ventilering eller nål (én per **HY** hætteglas)



Subkutan infusionsæt/ kanylesæt med et sterilt plaster (ét per infusionssted)

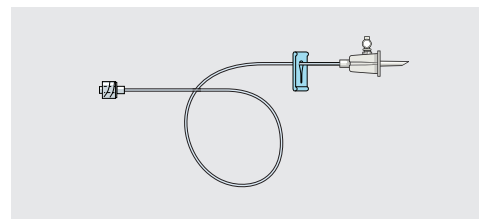

Administrationsæt

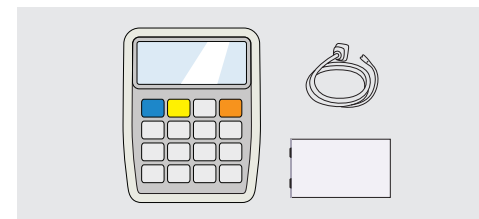

Infusionspumpe, strømforsyning og manual

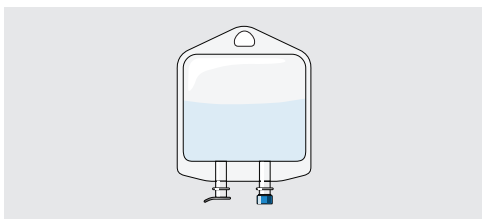

Infusionsposen med natriumklorid **(NB: bruges normalt ikke i Danmark)**.
Anvendes kun, efter anvisning fra sundhedspersonalet.



Kanyleboks

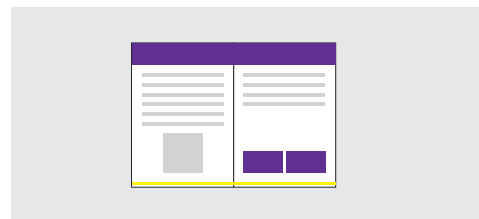

Infusionsdagbog

*Brug handsker, hvis sundhedspersonalet har instrueret dig i det.

[†]Det anbefales at bruge sprøjter på 20 ml.

Sådan samles tilbehøret

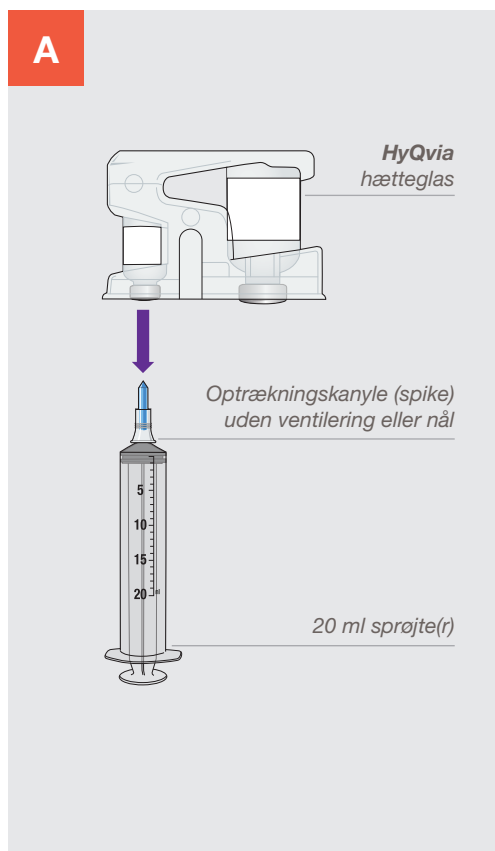

Træk **HY** op i sprøjten eller sprøjterne

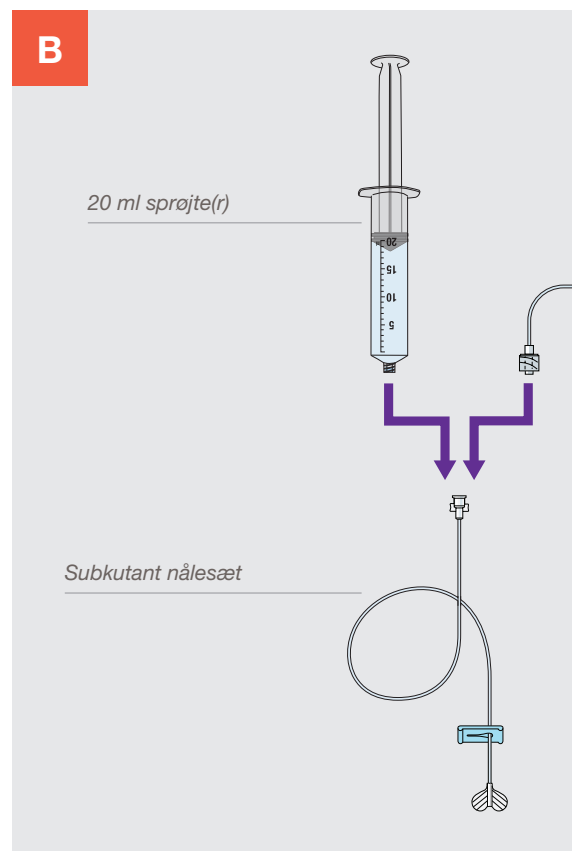

Infunder **først HY**

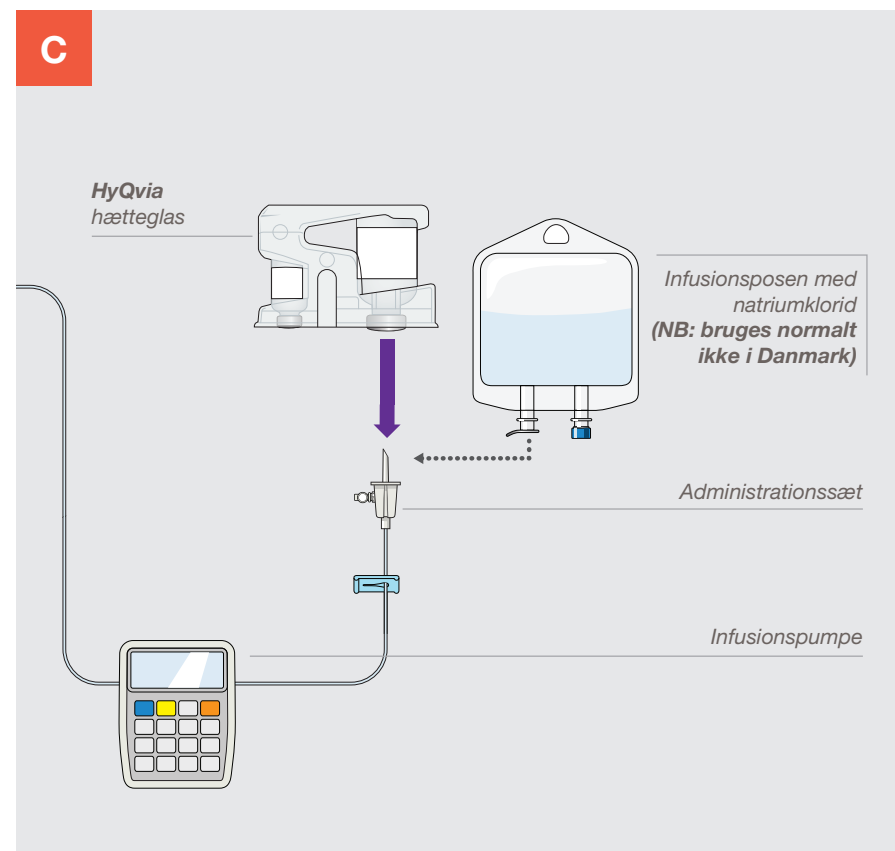

Infunder **derefter IG** ved hjælp af infusionspumpe

TRIN 1

Klargøring



Tag **HyQvia** ud af æsken og inspicér det. Tjek farven og udløbsdatoen. Tjek at væsken er klar (ikke grumset) og ikke indeholder partikler. **HyQvia** skal have stuetemperatur ved anvendelse, dette kan tage op til 60 minutter fra det er taget ud af køleskabet. Brug ikke apparater til opvarmning, herunder mikrobølgeovn. **HyQvia** må ikke omrystes.

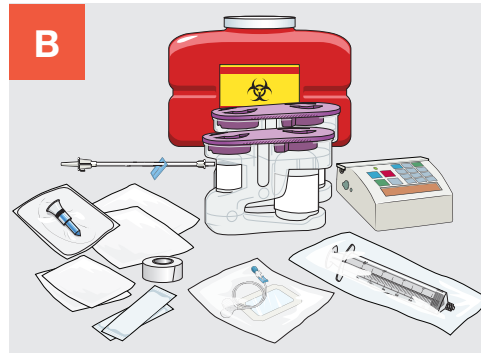

Find tilbehøret frem.

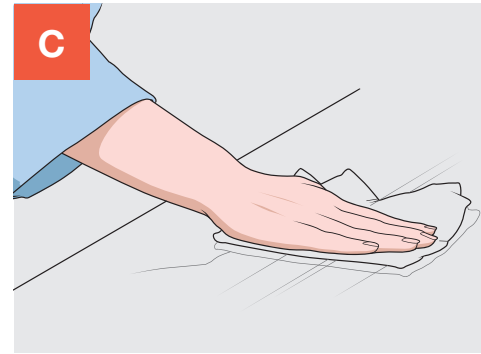

Rengør din arbejdsflade.



Vask dine hænder grundigt.



Åbn tilbehøret, sådan som sundhedspersonalet har vist dig.

TRIN 2

Klargør HY



Fjern det lille beskyttelseslåg. Rengør hvert hætteglas med **HY** ved at aftørre gummimembranen med en spritserviet, og lad det tørre i mindst 30 sekunder.

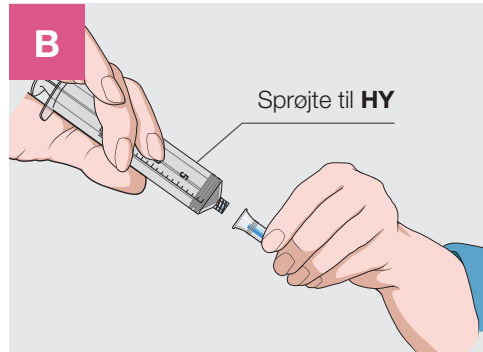

Tag den sterile 20 ml sprøjte ud af pakningen.* Tilslut en optrækningskanyle (spike) eller nål på sprøjten.

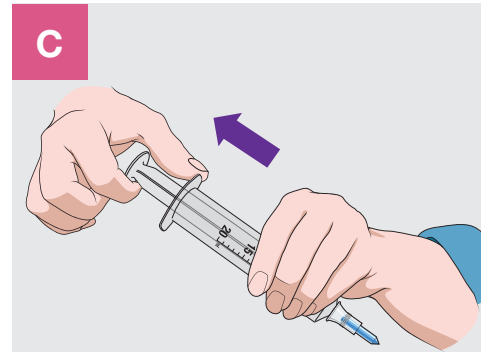

Træk stemplet tilbage for at fylde sprøjten med luft (et volumen svarende til den samlede mængde **HY**).

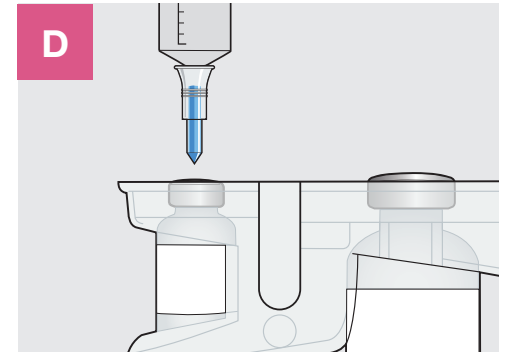

Stik spidsen af optrækningskanylen (spiken) eller nålen gennem gummimembranen på hætteglasset med **HY**. Skub luften ind i hætteglasset.

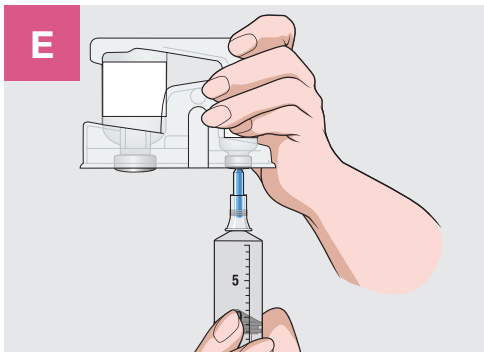

Vend bunden i vejret på hætteglasset. Træk stemplet tilbage for at trække hele **HY**-indholdet ind i sprøjten. Gentag trin C-E, hvis der skal bruges mere end ét hætteglas med **HY** til din dosis. **Brug den samme sprøjte hvis muligt.**

TIP

Kom en steril beskytteshætte på hver sprøjte, hvis du trækker flere sprøjter op.

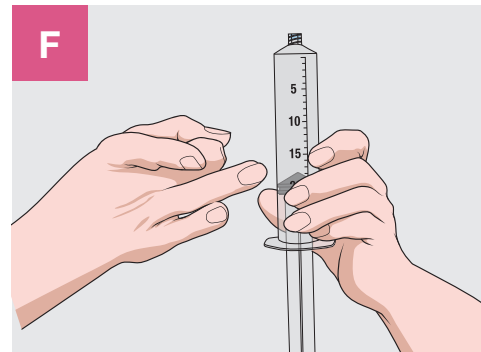

Når al **HY** er blevet overført til sprøjten, hold sprøjten opad og **bank forsigtigt på den for at fjerne luftbobler**. Tryk derefter langsomt stemplet ind, indtil **HY** fylder hele sprøjten og al luften er presset ud.

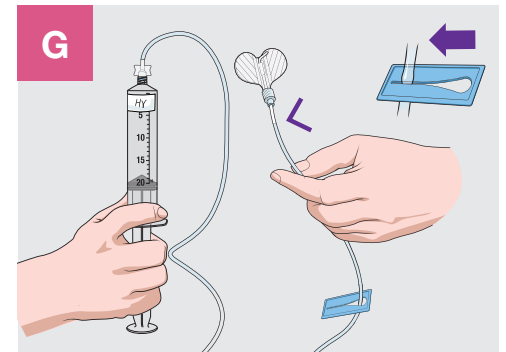

Tilslut kanylesættet til **HY**-sprøjten. Tryk langsomt stemplet ind for at fylde kanylesættets slang op til kanylens vinger. Hvis der er 2 nåle lukkes klemmen på den ene.

*Det anbefales at bruge en 20 ml sprøjte.

TRIN 3

Klargør IG

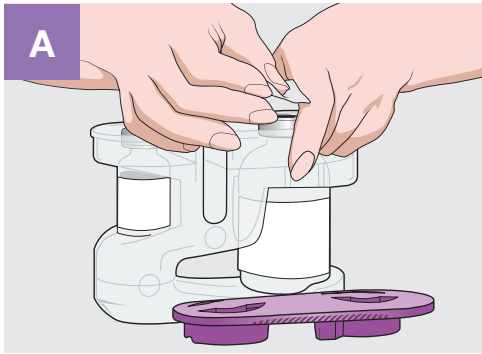

Rengør hvert hætteglas med **IG** ved at aftørre proppen med en spritserviet og lad det tørre i mindst 30 sekunder.

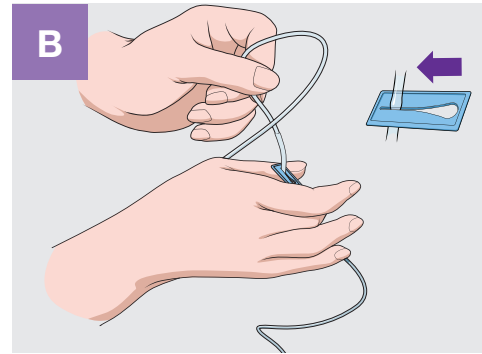

Luk klemmen på administrationssættet hvis du er instrueret i dette af sundhedspersonalet.

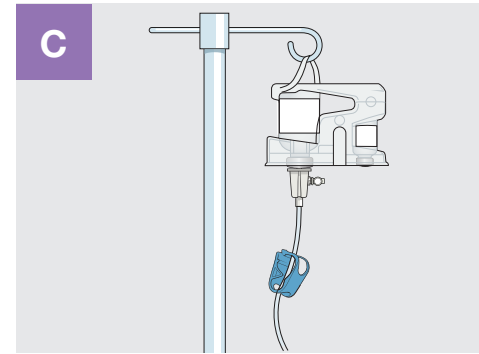

Stik spidsen på administrationssættet gennem gummimembranen af **IG**-flasken. Vend bunden i vejret på flasken, og hæng det på et dropstativ eller en krog. **HUSK at åbne filteret på administrationssættet.**

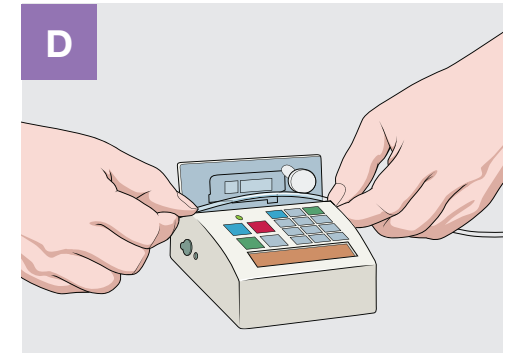

Fyld administrationssættet med **IG**, som anvist af sundhedspersonalet.

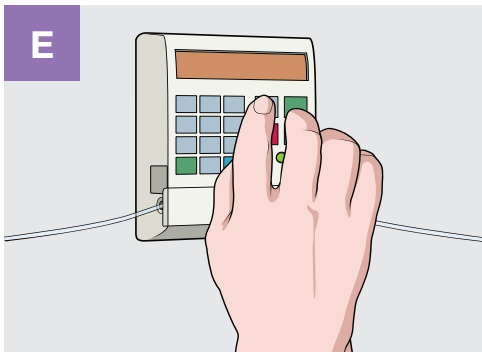

Sundhedspersonalet har programmeret pumpen i på forhånd.

TRIN 4

Indgiv HyQvia

Husk: HY indgives før IG

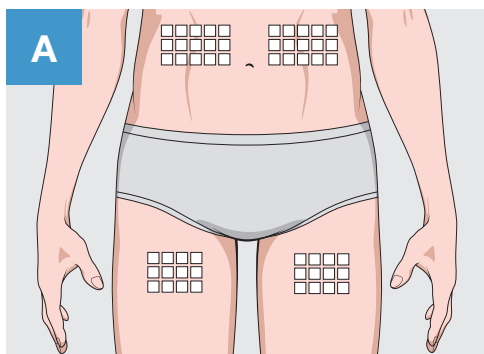

Vælg et eller flere injektionssteder i enten maven (på hver side af navlen) eller i låret (ikke for tæt på lysken). Vælg infusionssteder på skiftevis højre og venstre side af kroppen.* **Rens infusionsstedet (eller stederne) med en spritserviet**, som intrueret af sundhedspersonalet. Lad det tørre i mindst 30 sekunder.

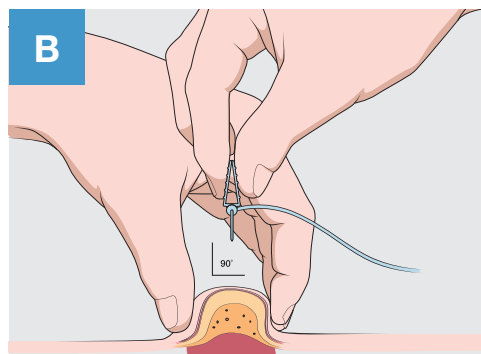

Fjern kanylehætten. Fold mindst 2 til 2,5 cm hud mellem fingrene. Stik kanylen med en hurtig bevægelse lige ind i huden med en vinkel på 90 grader. Åbn kanylens vinger og fastgør kanylen til huden med steril tape.

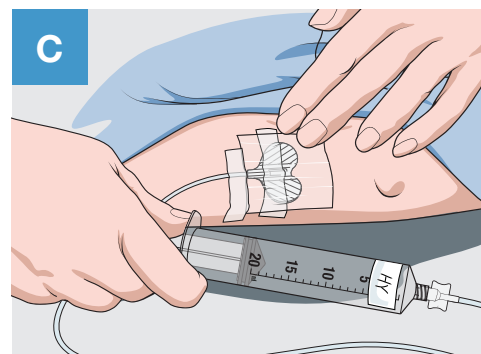

Hvis mere end ét infusionssted bruges, gentag trin A til C. Åbn klemmen på kanylesættet. Kontroller at kanylen er placeret korrekt, før du starter infusionen som sundhedspersonalet har vist.

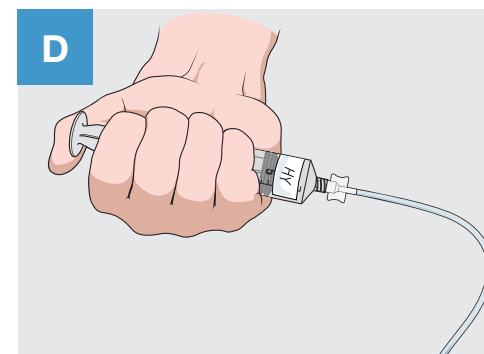

Tryk langsomt på stemplet i sprøjten med **HY**. Infunder med en hastighed på ca. 1 til 2 ml pr. minut. Hvis mere end ét infusionssted bruges, indgives lige meget **HY** begge steder.

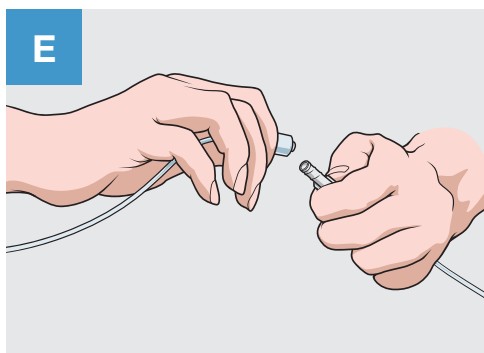

Når al **HY** er indgivet fjernes sprøjten fra kanylesættet, men lad kanylen sidde tilbage i huden og kobl den sammen med administrationssættet.

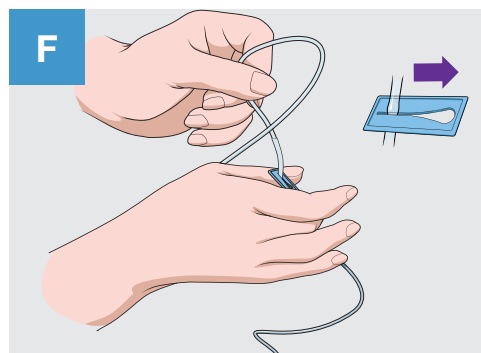

Start pumpen for at indgive **IG** med den hastighed, sundhedspersonalet har angivet. **Start IG-infusionen indenfor 10 minutter efter HY-infusionen er færdig.** Åben klemmen hvis denne har været lukket.

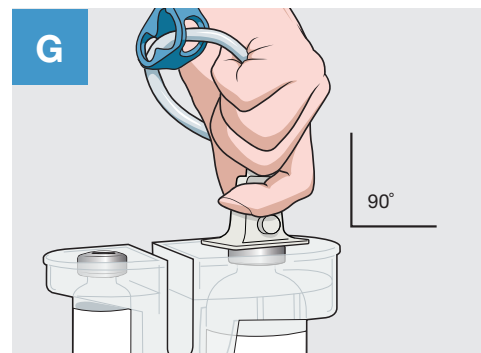

Når hætteglasset er tomt. Sæt spidsen fra administrationssættet ind i det rensede **IG** hætteglas. Genstart pumpen. Gentag for de resterende **IG** hætteglas.

*For patienter, der vejer under 40 kg, og som skal have mere end 300 ml fordelt på 2 infusionssteder, bør man vælge de 2 infusionssteder på hver sin side af navlen. For patienter, der vejer over 40 kg, og som skal have mere end 600 ml fordelt på 2 infusionssteder, bør man vælge de 2 infusionssteder på hver sin side af navlen.

TRIN 5

Når infusionen er færdig

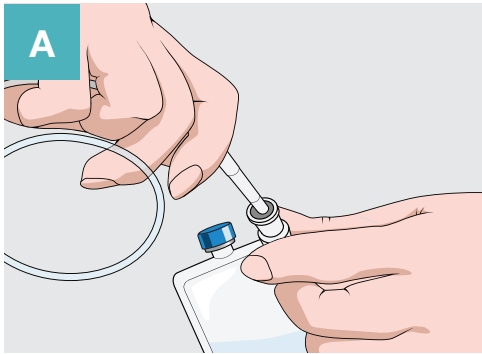

NB: dette trin bruges normalt ikke i Danmark. Følg altid anvisningerne fra sundhedspersonalet. Hvis infusionsposen med natriumklorid ikke bruges, fortsæt da til trin C.

Hvis sundhedspersonalet har instrueret dig i at bruge infusionsposen med natriumklorid, skal du gøre følgende: Når det sidste IG-hætteglas er tomt, skal du fjerne dette hætteglas og tilslutte infusionsposen med natriumklorid.

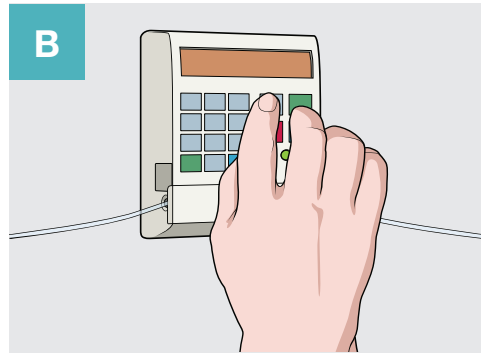

NB: dette trin bruges normalt ikke i Danmark. Følg altid anvisningerne fra sundhedspersonalet. Hvis infusionsposen med natriumklorid ikke bruges, fortsæt da til trin C.

Hvis infusionsposen med natriumklorid er blevet brugt, genstart pumpen for at skylle IG op til nålevingerne.

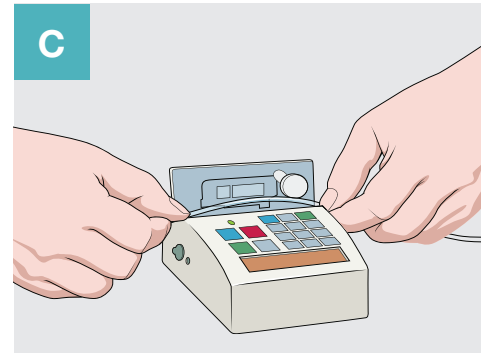

Sluk for pumpen og fjern nålesættet.

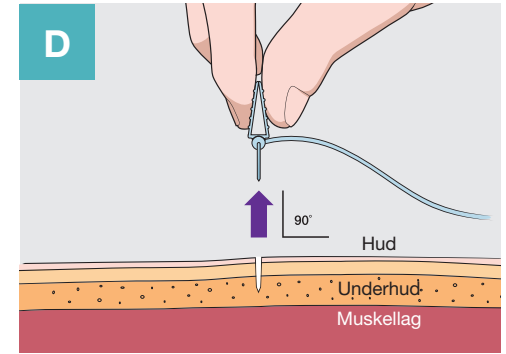

Fjern kanylesættet ved at løse det sterile plaster i alle kanterne. Træk kanylens vinger lige op og ud. Kom forsigtigt et rent sterilt plaster på infusionsstedet.



Smid kanylesættet ud i kanyleboksen. Kassér alt ubrugt lægemiddel samt engangsudstyr som aftalt med sundhedspersonalet.



Udfyld infusionsdagbogen.

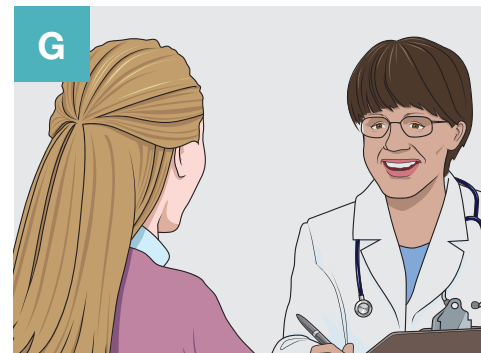

Følg op med sundhedspersonalet som aftalt.

Sådan ser det ud, når du indgiver HyQvia

Efter infusion med **HyQvia** kan du opleve hævelse på infusionsstedet. Hævelsen fortager sig normalt efter 24-48 timer.

Før, under og efter behandling med HyQvia

Eksempel på en patient, som får **HyQvia**. Din krop kan reagere på samme måde, eller du kan reagere anderledes.



Før **HyQvia** infusionen



Lige efter **HyQvia** infusionen

HyQvia indgivet: 235 ml (Mængden kan være anderledes for dig).



24 timer efter infusionen

Hvad er de mulige bivirkninger ved behandling med HyQvia?

Lokale reaktioner kan forekomme på infusionsstedet. Disse reaktioner går normalt væk i løbet af få dage. De mest almindelige lokale bivirkninger omfatter: Smerter på infusionsstedet, herunder let til moderat ubehag og ømhed, rødme, hævelse, kløe, hårdhed og udslæt.

Der er ikke set langvarige hudforandringer i kliniske studier. Informér sundhedspersonalet, hvis der opstår små knuder eller inflammation (betændelsesreaktioner) på infusionsstedet, og det varer mere end nogle få dage.

Generelle bivirkninger (kaldes også systemiske bivirkninger) er bivirkninger, der ikke er begrænset til infusionsstedet, men kan forekomme overalt i kroppen. De mest almindelige generelle bivirkninger er: Hovedpine, træthed, kvalme, opkastning, diarré, mavesmerter, muskel- eller ledsmerter, brystmerter, feber og svaghedsfølelse eller utilpashed.

Alvorlige bivirkninger

Infusioner med lægemidler som **HyQvia** kan medføre alvorlige, men sjældne, allergiske reaktioner. Du kan opleve et pludseligt fald i blodtrykket og i sjældne tilfælde anafylaktisk shock. Sundhedspersonalet er klar over disse mulige bivirkninger og vil overvåge dig under og efter de første infusioner.

Typiske tegn eller symptomer på en alvorlig allergisk reaktion er: Svimmelhed, hududslæt og/eller kløe, hævelse i mund eller hals, åndedrætsbesvær, hvæsende åndedræt, unormal hjerterytme, brystmerter, blå læber eller fingre og tæer, sløret syn.

Stop straks infusionen og kontakt sundhedspersonalet eller alarmcentralen (ring 112), hvis du bemærker nogen af disse symptomer under infusionen.

Håndtering af mulige bivirkninger af HyQvia

Lokale bivirkninger

Følgende lokale reaktioner kan forekomme på infusionsstedet og går normalt væk i løbet af få dage. Kontakt altid sundhedspersonalet for at finde ud af, hvordan du bedst håndterer lokale reaktioner, som tiltager i alvorlighed, eller varer ved i mere end nogle få dage.

Ubehag eller smerte på infusionsstedet, når kanylen indføres

- Fjern kanylen, da den kan have ramt en muskel.
- Kontakt sundhedspersonalet, hvis svær smerte ikke fortager sig, når du fjerner kanylen, eller smerten kommer igen, hver gang du indgiver **HyQvia**.
- Tal med sundhedspersonalet om at ændre længden på kanylen; den kan være for lang til dig. Tykkelsen af underhuden er forskellig fra person til person, afhængigt af alder, køn, BMI (*body mass index*), og infusionsstedet.
- Skriv i infusionsdagbogen, at dette infusionssted måske ikke fungerer for dig.

Ubehag, smerte eller rødme på infusionsstedet under eller efter infusionen

- Tal med sundhedspersonalet, som måske vil sænke infusionshastigheden eller stoppe infusionen.
- Placér en ren vaskeklud, varm eller kold som anvist af sundhedspersonalet, i højst 10 minutter ad gangen på det irriterede område.
- Spørg sundhedspersonalet, om du kan være allergisk overfor tapen eller plasteret, eller om du må tage et svagt smertestillende lægemiddel.

Hævelse på eller omkring infusionsstedet

Efter en **HyQvia** infusion kan du opleve en forbigående hævelse på grund af den mængde væske, der er indgivet.

- Placér en ren, varm vaskeklud i højst 5 til 10 minutter ad gangen på hævelsen.
- Sundhedspersonalet kan anbefale, at du går lidt rundt eller masserer hævelsen blidt.

Kløe eller udslæt ved eller omkring infusionsstedet

- Sænk hastigheden eller stop infusionen helt.
- Placér en ren, kold vaskeklud i højst 10 minutter ad gangen på det kløende område.
- Undgå at dryppe HyQvia på kanylen, når du gør den klar.
- Spørg sundhedspersonalet, om de vil anbefale dig at tage et antihistamin.

Hvis du oplever voldsom kløe eller udslæt/nældefeber, stop straks infusionen og kontakt sundhedspersonalet eller alarmcentralen (ring 112). Symptomerne kan være tegn på en alvorlig allergisk reaktion

Generelle (systemiske) bivirkninger

Generelle bivirkninger påvirker hele kroppen og ikke bare én bestemt del af kroppen. De mest almindelige generelle bivirkninger er:

Hovedpine

- Spørg sundhedspersonalet, om du må tage et smertestillende håndkøbslægemiddel.
- Kontakt sundhedspersonalet, hvis hovedpinen varer ved eller forværres.

Træthed

- Hvil dig efter infusionen.
- Gå tidligt i seng på infusionsdagen.

Feber

- Spørg sundhedspersonalet, om du må tage et håndkøbslægemiddel til at slå feberen ned.
- Kontakt sundhedspersonalet, ved forværring eller vedvarende feber.

Andre mindre hyppige bivirkninger er nævnt i indlægssedlen for **HyQvia**, herunder alvorlige men sjældne allergiske reaktioner. Det er også muligt, at du kan opleve bivirkninger, som ikke er nævnt i indlægssedlen for **HyQvia**. Tal med sundhedspersonalet, hvis du oplever bivirkninger. Det gælder især bivirkninger, som ikke er nævnt i indlægssedlen, eller som er alvorlige eller varer længere end et par dage.

Bemærk: Ovenstående må ikke erstatte sundhedspersonalets vejledning og anbefalinger.

Du kan også indberette bivirkninger direkte til Takeda eller Lægemiddelstyrelsen:

AE.DNK@takeda.com

**Axel Heides Gade 1
DK-2300 København S
Websted: <http://www.meldenbivirkning.dk>**

Ved at indberette bivirkninger kan du hjælpe med at fremskaffe mere information om sikkerheden af dette lægemiddel.

Værktøjer til patienter og pårørende

Nyttige PID-fællesskaber og patientforeninger

At melde dig ind i fællesskaber og patientforeninger er en måde, hvorpå du kan tage kontrol over din primære immunodefekt (PID). Nedenstående foreninger kan være til hjælp for dig.

International Patient Organisation for Primary Immunodeficiencies (IPOPI)

<http://www.ipopi.org/>

Jeffrey Modell Foundation

<http://info4pi.org/>

European Society for Immunodeficiencies (ESID)

<http://esid.org/>

Immun Defekt Foreningen: Dansk forening for PID-patienter og deres pårørende

<https://www.idf.dk/>



humant normalt immunoglobulin (10 %)
rekombinant humant hyaluronidase

Infusion af HyQvia® med en sprøjtepumpe

En vejledning til patienter og pårørende

Yderligere information efter du er blevet oplært af sundhedspersonalet

HyQvia ordineres som en erstatningsbehandling til patienter, som ikke har tilstrækkelige mængder antistoffer, herunder følgende grupper:

- Patienter med medfødt manglende eller nedsat evne til at producere antistoffer (primære immundefekter)
- Patienter, som oplever svære eller tilbagevendende infektioner på grund af et svækket immunsystem, som er et resultat af andre lidelser eller behandlinger (sekundære immundefekter)

HyQvia ordineres som immunmodulerende behandling til:

- Patienter med kronisk inflammatorisk demyeliniserende polyneuropati (CIDP), en form for autoimmun sygdom.

Denne vejledning er beregnet til brug når en patient har fået ordineret **HyQvia**



Copyright © 2024 Takeda Pharmaceutical Company Limited.
Alle rettigheder forbeholdes. Alle varemærker tilhører deres respektive ejere.

DK_HYQ_002_02.2024 – 2.0 Godkendt af Lægemiddelstyrelsen: 17.03.2025

Besøg <https://axian.link/hyq-pat-dnk>
for at få adgang til en digital guide
med animerede instruktioner.



Introduktion

Infusionsoversigt

Du har fået denne trin-for-trin-vejledning, fordi din læge har ordineret **HyQvia** til dig eller til din pårørende. Vejledningen skal hjælpe dig med at indgive **HyQvia** med en sprøjtepumpe. Tal med sundhedspersonalet, hvis du har spørgsmål til, hvordan **HyQvia** skal indgives.

Indgiv kun HyQvia efter du er blevet oplært af sundhedspersonalet og har læst indlægssedlen.

Sundhedspersonalets navn og telefonnummer:

Min læge
Min sygeplejerske



Besøg <https://axian.link/hyq-pat-dnk> for at få adgang til en digital guide med animerede instruktioner.



HY = rekombinant humant hyaluronidase
IG = humant normalt immunglobulin (IG 10 %)

De 5 trin til at indgive HyQvia



Indgiv først **HyQvia**, når du eller din pårørende er blevet oplært af sundhedspersonalet og har læst **HyQvias** indlægsseddel.

Hvad du skal bruge

Nedenfor er det tilbehør, som du får brug for til at indgive **HyQvia**. Det tilbehør du har, kan godt være lidt anderledes.

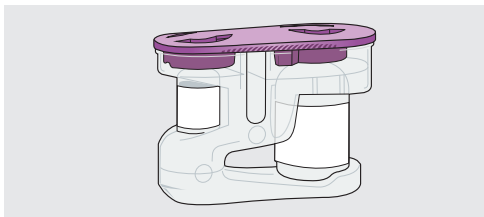

HyQvia hætteglas

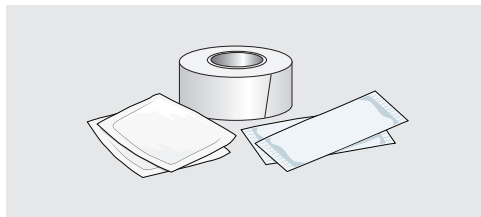

Spritservietter, tape og rent, sterilt plaster*

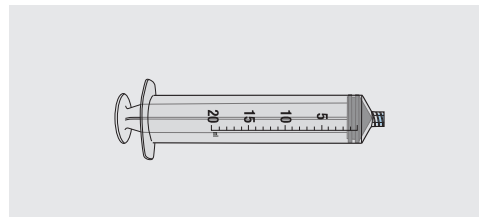

20 ml sprøjte eller sprøjte(r)[†]

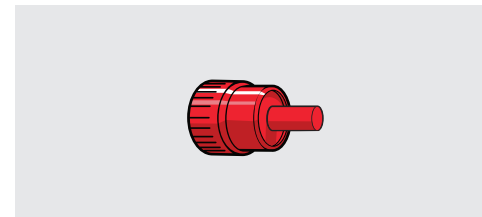

Valgfrit: Sterile beskyttelseshætter (én per kanyle)

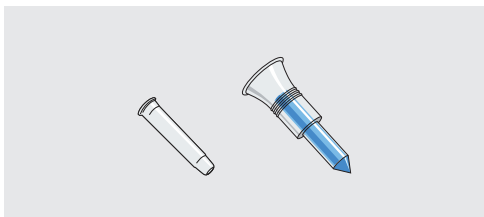

Optrækningskanyle (spike) uden ventilering eller nål (én per **HY** hætteglas)

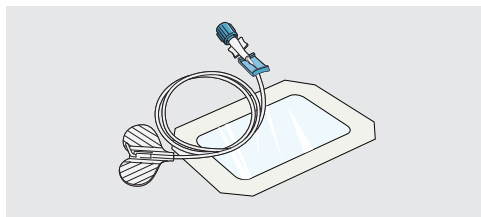

Subkutan kanylesæt med et sterilt plaster (ét per infusionssted)

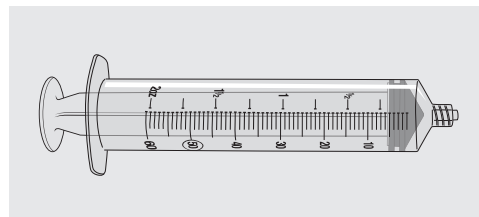

50 eller 60 ml sprøjte(r)[†]

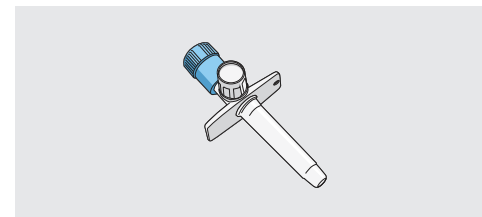

Spike(s) med luftventiler

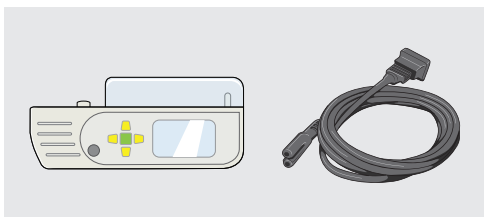

Sprøjtepumpe og manual



Kanyleboks

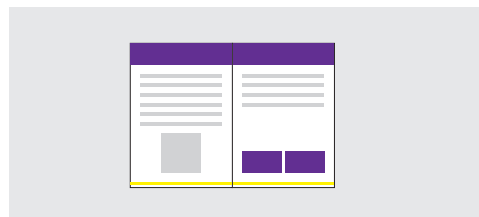

Infusionsdagbog

*Brug handsker, hvis sundhedspersonalet har instrueret dig i det.

[†]Dette er den anbefalede sprøjtestørrelse.

Sådan samles tilbehøret

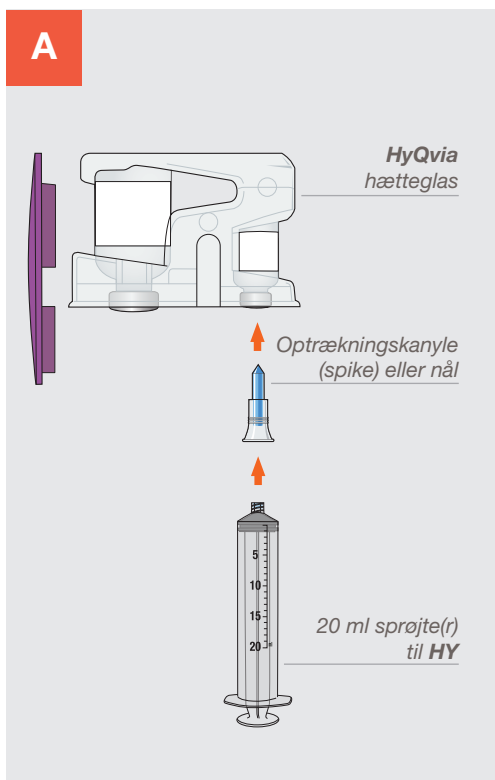

Træk **HY** op i sprøjten

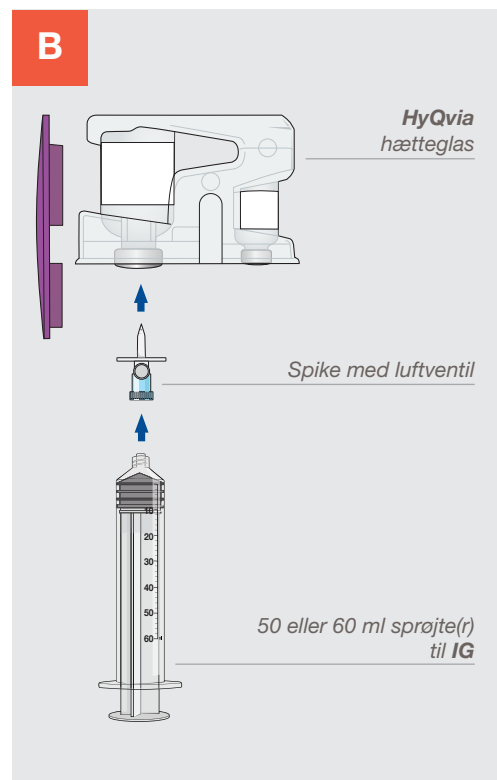

Træk **IG** op i sprøjten

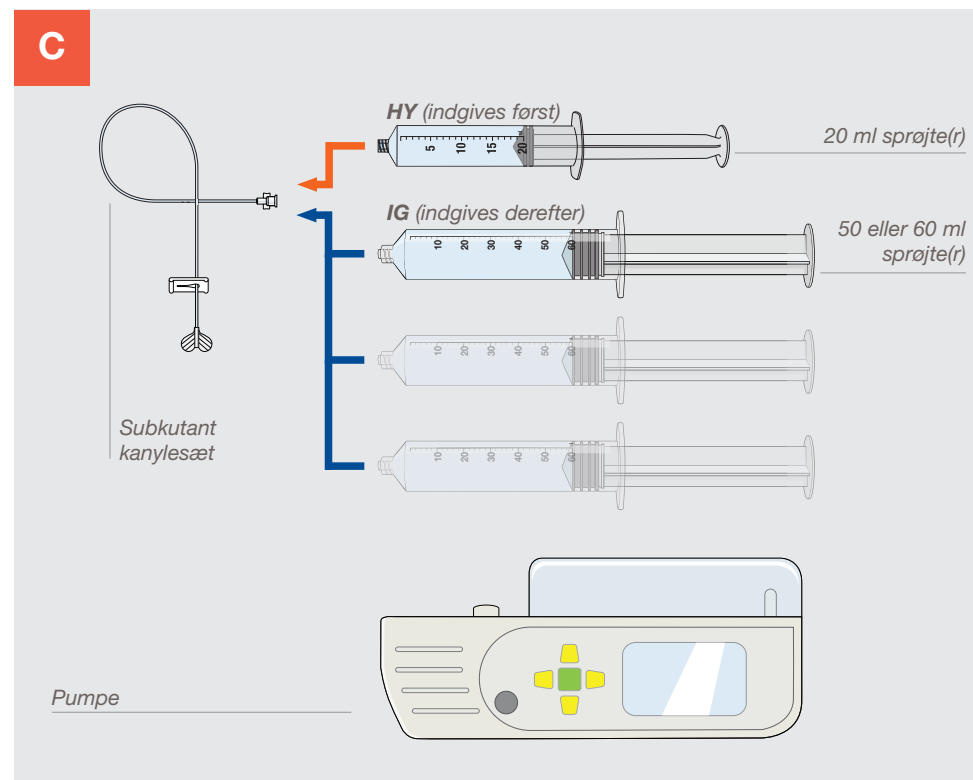

1. Indgiv* **HY** manuelt (**indgives først**)
2. Indgiv* **IG** ved brug af pumpe (**indgives derefter**)

*Dette diagram er et eksempel. Antallet af sprøjter afhænger af hvilken dosis, du har fået ordineret.

TRIN 1

Klargøring



Tag **HyQvia** ud af æsken og inspicér det. Find tilbehøret frem. Kontroller farven og udløbsdatoen. Sørg for at væsken er klar (ikke grumset) og ikke indeholder partikler. **HyQvia** skal have stuetemperatur ved brug (dette kan tage op til 60 minutter). Brug ikke apparater til opvarmning, herunder mikrobølgeovn. **HyQvia** må ikke omrystes.

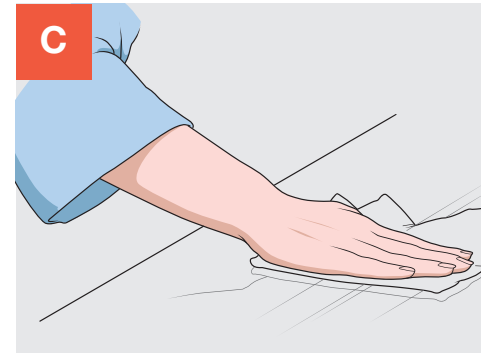
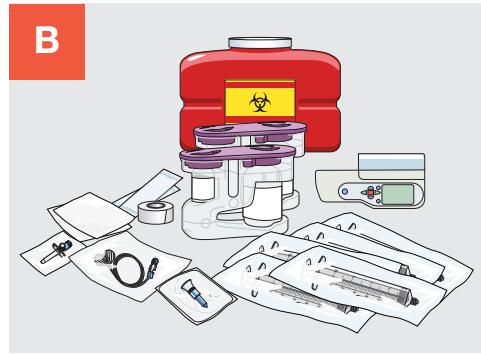

Rengør din arbejdsflade.



Vask dine hænder grundigt.



Åbn tilbehøret, sådan som sundhedspersonalet har vist dig.

TRIN 2

Klargør HY

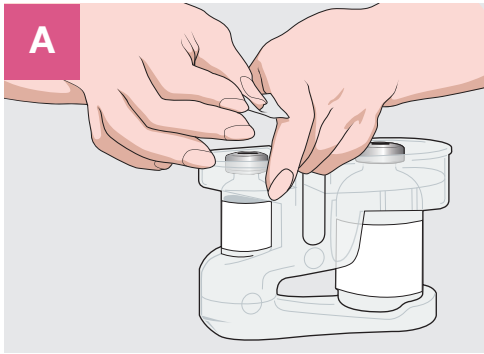

Fjern det lille beskyttelseslåg. Rengør hvert hætteglas med **HY** ved at aftørre gummimembranen med en spritserviet og lad den tørre i mindst 30 sekunder.

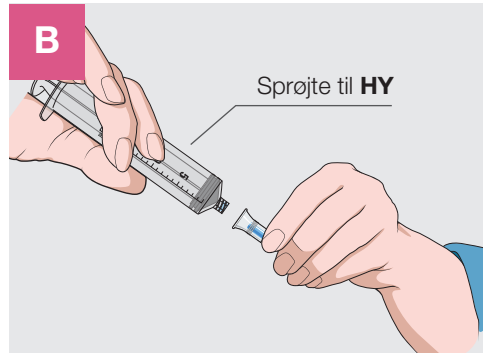

Tag den sterile 20 ml sprøjte ud af pakningen.* Tilslut en optrækningskanylen (spike) eller nål på sprøjten.

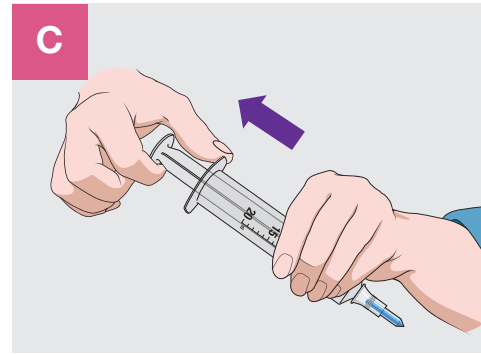

Træk stemplet tilbage for at fylde sprøjten med luft (et volumen svarende til den samlede mængde **HY**).

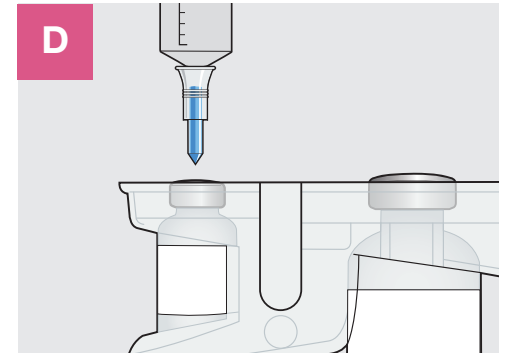

Stik optrækningskanylen (spiken) uden ventilering eller nålen gennem gummimembranen på hætteglasset med **HY**. Skub luften ind i hætteglasset.

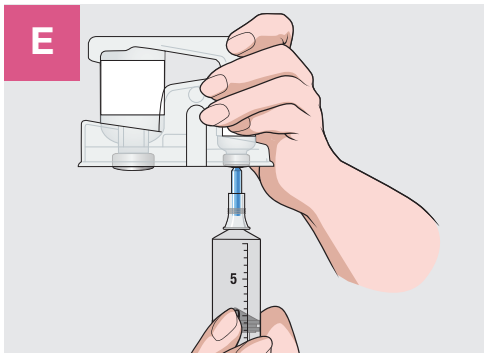

Vend bunden i vejret på hætteglasset. Træk stemplet tilbage for at trække hele **HY**-indholdet ind i sprøjten. Gentag trinene C til E, hvis der skal bruges mere end ét hætteglas med **HY** til din dosis. **Brug den samme sprøjte hvis muligt.**

TIP

Kom en steril beskytteshætte på hver sprøjte, hvis du trækker flere sprøjter op.

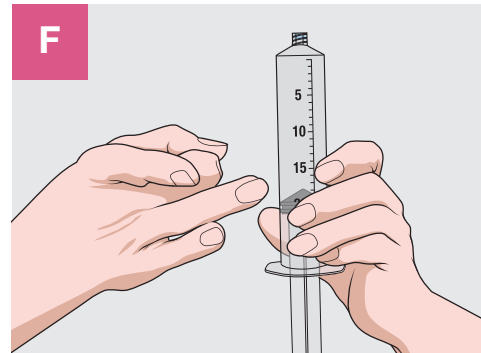

Når al **HY** er blevet overført til sprøjten, hold sprøjten opad og **bank forsigtigt på den for at fjerne luftbobler**. Tryk derefter langsomt stemplet ind, indtil al luften er presset ud af sprøjten.

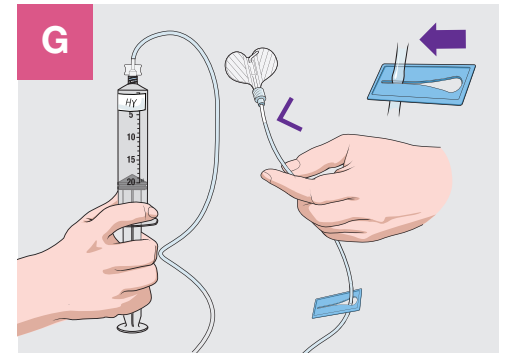

Sæt kanylesættet på **HY**-sprøjten. Tryk langsomt stemplet ind for at fylde kanylesættets slange op til kanylens vinger. Luk klemmen på slangen til kanylesættet.

*Det anbefales at bruge en 20 ml sprøjte.

TRIN 3

Klargør IG

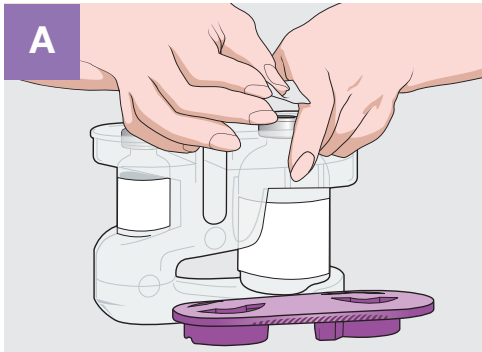

Rengør hver **IG**-flaske ved at aftørre proppen med en spritserviet og lad det tørre i mindst 30 sekunder.

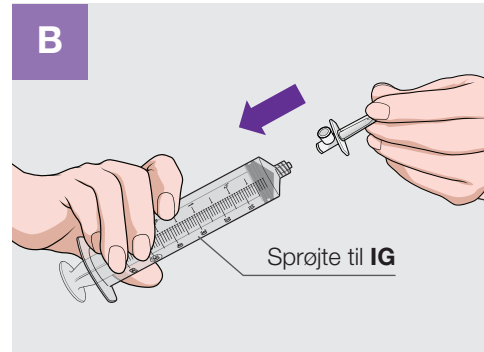

Tag den større 50 eller 60 ml sprøjte ud af pakningen.* Tilslut sprøjten på en spike med luftventil.

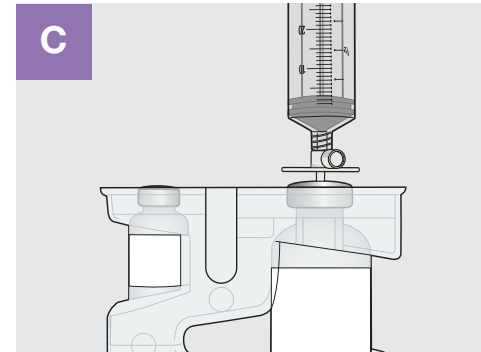

Stik spike med luftventil gennem gummimembranen på **IG**-flasken. Vend bunden i vejret på flasken og træk stemplet tilbage for at trække den ønskede dosis **IG** ud. Gentag trinene A til C, hvis der skal bruges mere end én flaske **IG**.

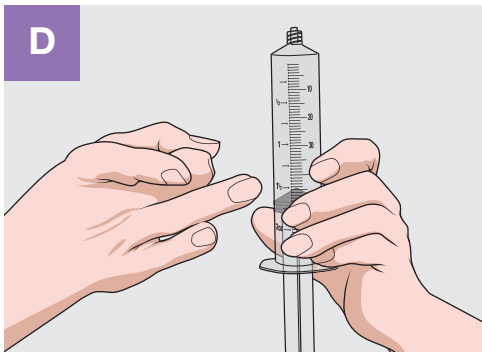

Bank forsigtigt på sprøjten for at fjerne luftbobler. Tryk langsomt stemplet ind, indtil al luft er presset ud af sprøjten.

*Denne størrelse sprøjte anbefales.

TIPS

- Kom en steril beskytteshætte på hver sprøjte, hvis du trækker flere sprøjter op.

Hvis en spike med luftventil ikke er tilgængeligt, følges disse trin:

- Hvis der bruges en optrækningskanylen (spike) uden ventilering eller nål til at trække **IG** op, sæt da en større 50 eller 60 ml sprøjte på optrækningskanylen (spiken) eller nålen.
- Træk stemplet tilbage for at fylde sprøjten med luft svarende til den mængde **IG**, som du vil trække ud af hætteglasset.
- Stik optrækningskanylen (spiken) eller nålen ind i midten af **IG** hætteglassets prop.
- Skub luften ind i hætteglasset. Vend bunden i vejret på flasken, og træk stemplet tilbage for at trække den ønskede mængde **IG** op i sprøjten.

TRIN 4

Indgiv HyQvia

Husk: HY indgives før IG

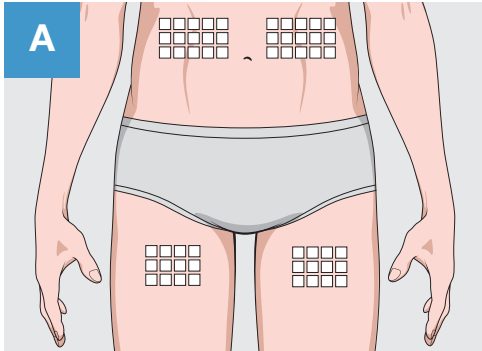

Vælg et eller flere injektionssteder i enten maven (på hver side af navlen) eller i låret (ikke for tæt på lysken). Undgå områder med knogler, synlige blodkar, ar og områder med betændelse eller infektion. Vælg infusionssteder på skiftevis højre og venstre side af kroppen.* **Rens infusionsstedet (eller stederne) med en spritserviet**, som intrueret af sundhedspersonalet. Lad det tørre i mindst 30 sekunder.

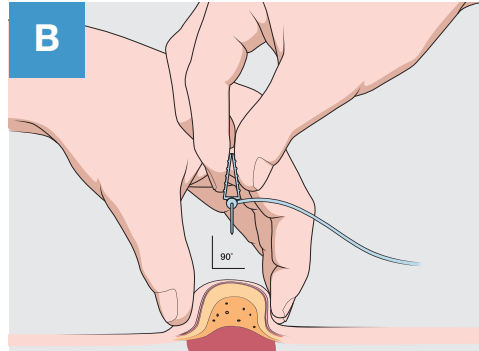

Fjern kanylehætten. Fold mindst 2 til 2,5 cm hud mellem fingrene. Stik kanylen med en hurtig bevægelse lige ind i huden i en vinkel på 90 grader. Åbn kanylens vinger og fastgør kanylen til stedet med steril tape.

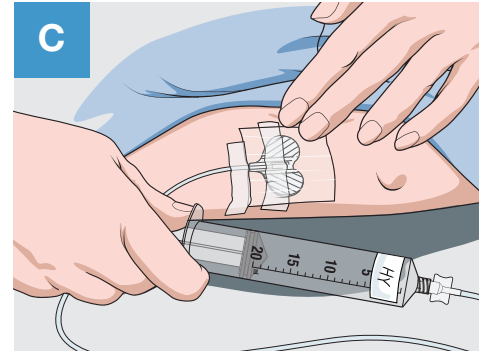

Hvis mere end ét infusionssted bruges, gentag trin A til C. **Åbn klemmen på kanylesættet**. Kontroller at kanylen er placeret korrekt, før du starter infusionen som sundhedspersonalet har vist.

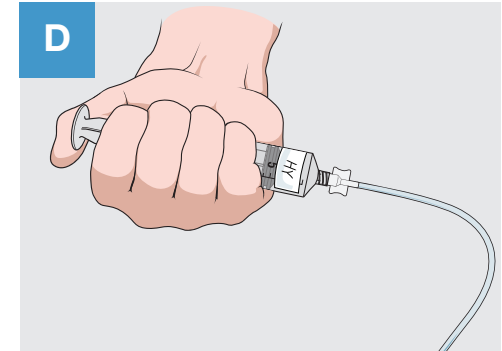

Tryk langsomt på stemplet i den mindste sprøjte med **HY**. Infunder 1 til 2 ml **HY** pr. minut. Hvis mere end ét infusionssted bruges, indgives lige meget **HY** begge steder.

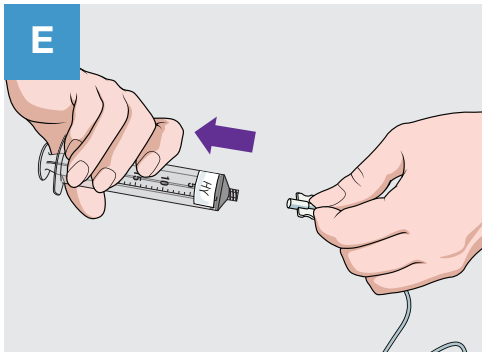

Når hele **HY**-indholdet er indgivet, fjern sprøjten og sæt det samme kanylesæt på administrationsæt. Fjern ikke kanylen fra infusionsstedet eller infusionsstederne.

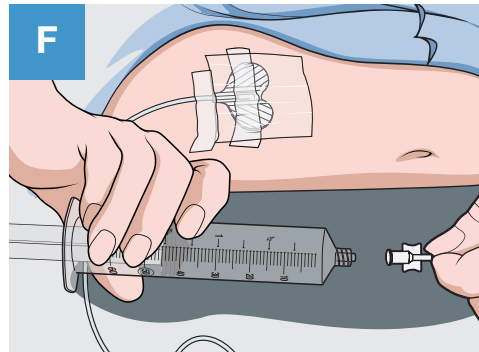

Sæt **IG**-sprøjten på det samme kanylesæt.

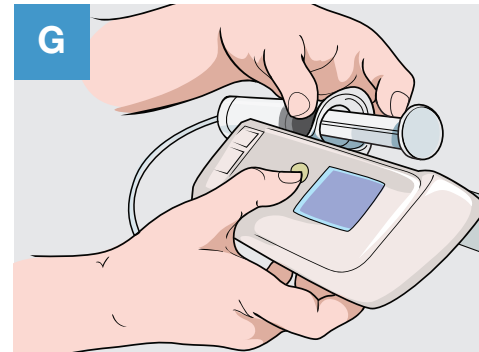

Slut **IG**-sprøjten til pumpen og start pumpen ved den hastighed, der er aftalt med sundhedspersonalet. **IG-infusionen skal startes indenfor 10 minutter efter HY-infusionen er færdig.**

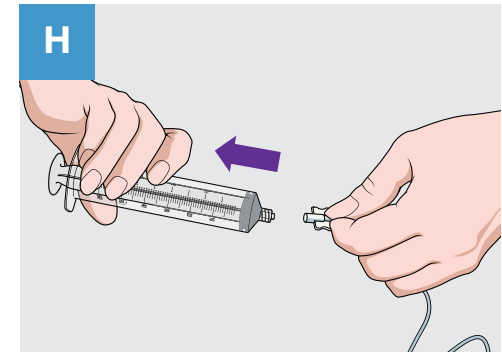

Når sprøjten er tom, afmonteres den fra pumpen og fra kanylesættet. Gentag trin F til H for hver **IG**-sprøjte.

*For patienter, der vejer under 40 kg, og som skal have mere end 300 ml fordelt på 2 infusionssteder, bør man vælge de 2 infusionssteder på hver sin side af navlen. For patienter, der vejer over 40 kg, og som skal have mere end 600 ml fordelt på 2 infusionssteder, bør man vælge de 2 infusionssteder på hver sin side af navlen.

TRIN 5

Når infusionen er færdig

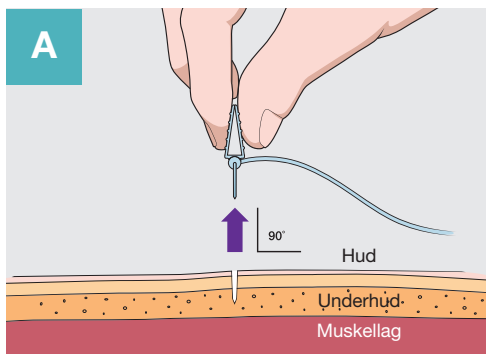

Fjern kanylesættet ved at løsne det sterile plaster i alle kanterne. Træk kanylens vinger lige op og ud. Kom forsigtigt et rent sterilt plaster på infusionsstedet.

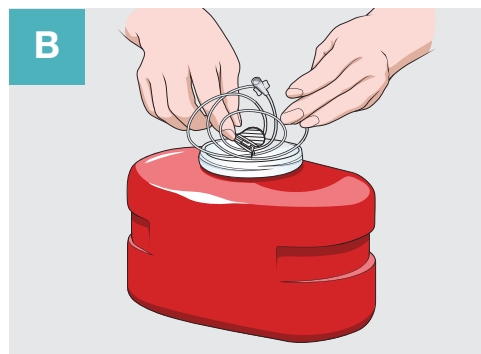

Smid kanylesættet ud i kanyleboksen, og kassér alt ubrugt lægemiddel i hætteglasset samt engangsudstyr som aftalt med sundhedspersonalet.



Udfyld din infusionsdagbog.

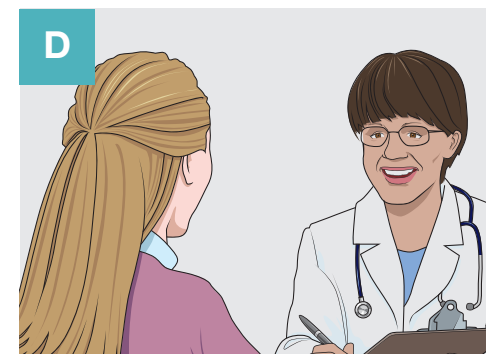

Følg op med sundhedspersonalet som aftalt.

Sådan ser det ud, når du indgiver HyQvia

Du kan opleve hævelse på infusionsstedet efter din infusion med **HyQvia**. Hævelsen fortager sig normalt efter 24 – 48 timer.

Før, under og efter behandling med HyQvia

Eksempel på en patient, som får **HyQvia**. Din krop kan reagere på samme måde, eller du kan reagere anderledes.



Før **HyQvia** infusionen



Lige efter **HyQvia** infusionen

HyQvia indgivet: 235 ml (Mængden kan være anderledes for dig).



24 timer efter infusionen

Hvad er de mulige bivirkninger af HyQvia?

Lokale reaktioner kan forekomme på infusionsstedet. Disse reaktioner går normalt væk i løbet af få dage. De mest almindelige lokale bivirkninger omfatter: Smerter på infusionsstedet, herunder let til moderat ubehag og ømhed, rødme, hævelse, kløe, hårdhed og udslæt.

Der er ikke set langvarige hudforandringer i kliniske studier. Informér sundhedspersonalet, hvis der opstår små knuder eller inflammation (betændelsesreaktioner) på infusionsstedet, og det varer mere end nogle få dage.

Generelle bivirkninger (kaldes også systemiske bivirkninger) er bivirkninger, der ikke er begrænset til infusionsstedet, men kan forekomme overalt i kroppen. De mest almindelige generelle bivirkninger er: Hovedpine, træthed, kvalme, opkastning, diarré, mavesmerter, muskel- eller ledsmerter, brystmerter, feber og svaghedsfølelse eller utilpashed.

Alvorlige bivirkninger

Infusioner med lægemidler som **HyQvia** kan medføre alvorlige, men sjældne, allergiske reaktioner. Du kan opleve et pludseligt fald i blodtrykket og i sjældne tilfælde anafylaktisk shock. Sundhedspersonalet er klar over disse mulige bivirkninger og vil overvåge dig under og efter de første infusioner.

Typiske tegn eller symptomer på en alvorlig allergisk reaktion kan være: Svimmelhed, hududslæt og kløe, hævelse i mund eller hals, åndedrætsbesvær, hvæsende åndedræt, unormal hjerterytme, brystmerter, blå læber eller fingre og tæer, sløret syn.

Stop straks infusionen og kontakt sundhedspersonalet eller alarmcentralen (ring 112), hvis du bemærker nogen af disse symptomer under infusionen.

Sådan håndteres mulige bivirkninger ved HyQvia

Lokale bivirkninger

Følgende lokale reaktioner kan forekomme ved infusionsstedet og går normalt væk i løbet af få dage. Kontakt altid sundhedspersonalet for at finde ud af, hvordan du bedst håndterer lokale reaktioner, som tiltager i alvorlighed, eller varer ved i mere end nogle få dage.

Ubehag eller smerte ved infusionsstedet, når kanylen indføres

- Fjern kanylen, da den kan have ramt en muskel.
- Kontakt sundhedspersonalet, hvis svær smerte ikke fortager sig, når du fjerner kanylen, eller hvis det forekommer, hver gang du indgiver **HyQvia**.
- Tal med sundhedspersonalet om at ændre længden på kanylen; den kan være for lang til dig. Tykkelsen af under huden er forskellig fra person til person, afhængigt af alder, køn, BMI (*body mass index*), og af infusionsstedet.
- Noter i infusionsdagbogen, at dette infusionssted måske ikke fungerer for dig.

Ubehag, smerte eller rødme på infusionsstedet under eller efter din infusion

- Tal med sundhedspersonalet, som måske vil sænke infusionshastigheden eller stoppe infusionen.
- Placér en ren vaskeklud, varm eller kold som anvist af sundhedspersonalet, i højst 10 minutter ad gangen på det irriterede område.
- Spørg sundhedspersonalet, om du kan være allergisk overfor tapen eller plasteret, eller om du må tage et svagt smertestillende lægemiddel.

Hævelse på eller omkring infusionsstedet

Efter en **HyQvia** infusion kan en forbigående hævelse forekomme på grund af den mængde væske, der er indgivet.

- Placér en ren, varm vaskeklud i højst 5 til 10 minutter ad gangen på hævelsen.
- Sundhedspersonalet kan anbefale, at du går lidt rundt eller masserer hævelsen blidt.

Kløe eller udslæt ved eller omkring infusionsstedet

- Sænk hastigheden eller stop infusionen.
- Placér en ren, kold vaskeklud i højst 10 minutter ad gangen på det kløende område.
- Ved klargøring af kanylen skal du undgå at dryppe **HyQvia** på den.
- Spørg sundhedspersonalet, om de vil anbefale dig at tage et antihistamin.

Hvis du oplever voldsom kløe eller udslæt/nældefeber, stop straks infusionen og kontakt sundhedspersonalet eller alarmcentralen (ring 112). Symptomerne kan være tegn på en alvorlig allergisk reaktion.

Generelle (systemiske) bivirkninger

Generelle bivirkninger påvirker hele kroppen og ikke bare én bestemt del af kroppen. De mest almindelige generelle bivirkninger er:

Hovedpine

- Spørg sundhedspersonalet, om du må tage et smertestillende håndkøbslægemiddel.
- Kontakt sundhedspersonalet, hvis hovedpinen varer ved eller forværres.

Træthed

- Hvil dig efter infusionen.
- Gå tidligt i seng på infusionsdagen.

Feber

- Spørg evt. sundhedspersonalet om du må tage et håndkøbslægemiddel til at slå feberen ned.
- Kontakt sundhedspersonalet, ved forværring eller vedvarende feber.

Andre mindre hyppige bivirkninger er anført i indlægssedlen for **HyQvia**, herunder alvorlige men sjældne allergiske reaktioner. Det er også muligt, at du kan opleve bivirkninger, som ikke er nævnt i indlægssedlen for **HyQvia**. Tal med sundhedspersonalet, hvis du oplever bivirkninger. Det gælder især bivirkninger, som ikke er nævnt i indlægssedlen, eller som er alvorlige eller varer længere end et par dage.

Bemærk: Ovenstående bør ikke erstatte sundhedspersonalets vejledning og anbefalinger.

Du kan også indberette bivirkninger direkte til Takeda eller Lægemiddelstyrelsen:

AE.DNK@takeda.com

**Axel Heides Gade 1
DK-2300 København S
Websted: <http://www.meldenbivirkning.dk>**

Ved at indberette bivirkninger kan du hjælpe med at fremskaffe mere information om sikkerheden af dette lægemiddel.

Værktøjer til patienter og pårørende

Nyttige PID-fællesskaber og patientforeninger

At melde dig ind i fællesskaber og patientforeninger er en måde, hvorpå du kan tage kontrol over din primære immundefekt (PID). Nedenstående foreninger kan være til hjælp for dig.

International Patient Organisation for Primary Immunodeficiencies (IPOPI)

<http://www.ipopi.org/>

Jeffrey Modell Foundation

<http://info4pi.org/>

European Society for Immunodeficiencies (ESID)

<http://esid.org/>

Immun Defekt Foreningen: Dansk forening for PID-patienter og deres pårørende

<https://www.idf.dk/>

Referencer

1. HyQvia produktresumé på dansk. Tilgængelig på: https://www.ema.europa.eu/da/documents/product-information/hyqvia-epar-product-information_da.pdf
2. CarepathRx. PATIENT EDUCATION HyQvia Continuous Subcutaneous Infusion Via CADD Solis Pump (på engelsk). Tilgængelig på: <https://carepathrxllc.com/wp-content/uploads/2021/06/30.-HYQVIA-Continuous-Subcutaneous-Infusion-via-CADD-Solis.pdf>. Accessed November 2021. Tilgået november 2021
3. National Prescribing Service Limited MEDICINEWISE. Consumer medicine information (på engelsk). Tilgængelig på: <https://www.nps.org.au/medicine-finder/hyqvia-solution-for-infusion>. Tilgået november 2021.

HyQvia

humant normalt immunoglobulin (10 %)
rekombinant humant hyaluronidase

Min infusions- dagbog

INFUSIONER FRA

_____ TIL _____
(dato) (dato)

HyQvia ordineres som erstatningsbehandling til patienter, som ikke har tilstrækkelige mængder antistoffer, herunder følgende grupper:

- Patienter med en medfødt manglende eller nedsat evne til at producere antistoffer (primære immundefekter)
- Patienter, som oplever svære eller tilbagevendende infektioner på grund af et svækket immunsystem, som er et resultat af andre lidelser eller behandlinger (sekundære immundefekter)

HyQvia ordineres som immunmodulerende behandling til:

- Patienter med kronisk inflammatorisk demyeliniserende polyneuropati (CIDP), en form for autoimmun sygdom



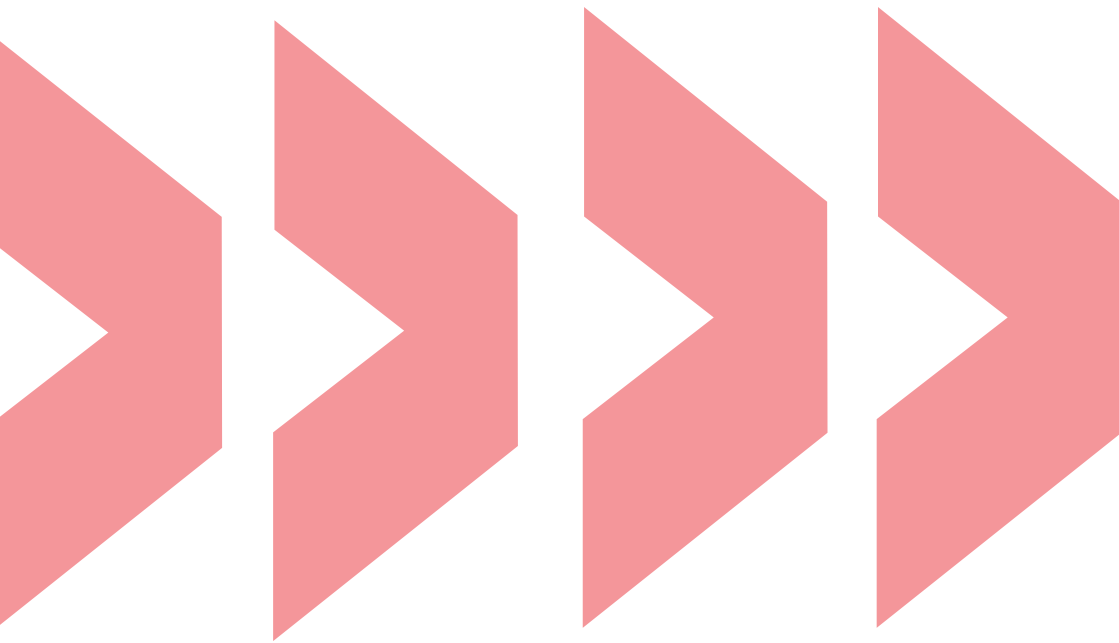

Udfyld din infusionsdagbog, så du har overblik over din behandling

Du har fået denne infusionsdagbog, fordi din læge har udskrevet **HyQvia** til dig eller dit barn.

Det er en vigtig del af din behandling med faciliteret subkutant immunglobulin (FSCIG), at du noterer detaljerne for dine **HyQvia** infusioner. Det vil hjælpe dig til at overholde din infusionsplan, og lette kommunikationen med dine behandlere.

Infusionsdagbogen skal gøre det nemt at notere detaljerne for dine infusioner, herunder forbedringer, reaktioner, bivirkninger eller ændringer i din sundhedstilstand.

For at gøre det lettere for dig, har vi har vedlagt nogle dagbogssider til at skrive noterne i. Husk at markere, hvis der er nogle specifikke infusioner, du gerne vil tale med din behandler eller sygeplejerske om. Når du tager infusionsdagbogen med til dine aftaler, bliver det nemmere at forstå og tale om dine behandlingsresultater.

Det er vigtigt, at du udfylder infusionsdagbogen så nøjagtigt og fuldstændigt som muligt. Udfyld umiddelbart efter hver infusion. Hvis du senere får nogle symptomer relateret til en bestemt infusion, kan du gå tilbage og notere information på den side, hvor infusionen er beskrevet. Notér alle ændringer eller tendenser, du måtte lægge mærke til. Du kan også notere, hvis du har spørgsmål eller bekymringer, du vil tale med dit sundhedsteam om.

Din infusionsdagbog

Første gang du bruger **HyQvia**, vil din læge beregne, hvilken dosis du skal bruge, og hvor ofte du skal have infusionen. Notér dette i skemaet ovenfor, så du har overblik over dosis og andre detaljer.

Når du har noteret din dosis for den aktuelle måneds* infusion i skemaet, skal dagbogssiden kun bruges hvis der er nogen ændringer i din behandling. Hvis du tager på eller taber dig, eller noget ændrer sig mht. din sundhedstilstand, vil din læge muligvis ændre din dosis.

Medbring denne infusionsdagbog til alle dine aftaler, så du og din læge kan notere eventuelle ændringer til din infusionsplan.

Fremstiller af pumpen	
Type af pumpe	
Fremstiller af kanyle	
Længde af kanyle[†]	

*Din læge kan evt. planlægge månedens infusion evt. hver 3. eller 4. uge.¹

[†]Kanylens tykkelse 24 gauge.¹

Min medicin hedder HyQvia. Jeg bruger følgende dosis:

	Dato	Hastighed for HY	Dosis for IG	Hastighed for IG indgivet per sted [‡]				
				1. min interval	2. min interval	3. min interval	4. min interval	Rest af infusion
Eksempel	1/12/2014	1–2 ml / min	X ml	X ml / time 10 min	X ml / time 10 min	X ml / time 10 min	X ml / time 10 min	X ml / time
1. infusion								
2. infusion								
3. infusion								
4. infusion								
Aktuel måneds* infusion								

Oftest vil du få den samme dosis i alle dine månedlige infusioner. Hvis behandlingen alligevel ændres, notér da ændringerne i rækkerne nedenfor.

Tilpasset månedlig infusion								
Tilpasset månedlig infusion								

[‡]Der skal være mindst 10 minutter mellem ændringer i hastigheden. For personer, der vejer under 40 kg, må infusionshastigheden højst være 80 ml/time/infusionssted ved de første 2 infusioner, og 160 ml/time/infusionssted ved de næste 2-3 infusioner. For personer, der vejer mindst 40 kg, må infusionshastigheden højst være 240 ml/time/infusionssted ved de første 2 infusioner, og 300 ml/time/infusionssted ved de næste 2-3 infusioner. Hvis dette tåles godt, kan man overveje at øge hastigheden ved efterfølgende infusioner, efter aftale med din læge/sygeplejerske.

HY = rekombinant humant hyaluronidase
IG = humant normal immunglobulin (IG 10 %)

Dit tilbehør

Nedenfor er det tilbehør, som du får brug for til at indgive **HyQvia**.
Det tilbehør, du har, kan se lidt anderledes ud.



HyQvia hætteglas

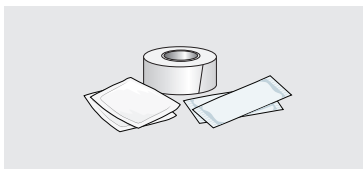

Spritservietter, tape og plaster. (Valgfrit: Brug handsker, hvis sundhedspersonalet har instrueret dig i det).

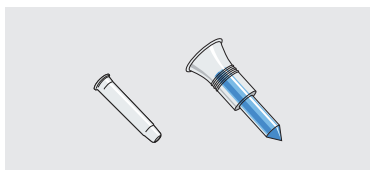

Optrækningskanyle (spike) uden ventilering eller nål
– én per **HY** hætteglas



Subkutant kanylesæt med et sterilt plaster (ét per infusionssted)



Kanyleboks

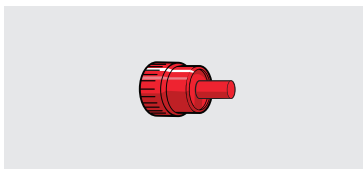

Valgfrit: Sterile beskyttelseshætter (én per kanyle)

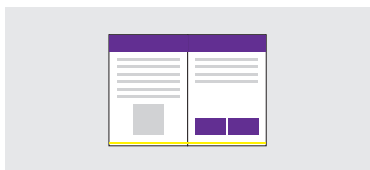

Infusionsdagbog

Hvis du bruger en sprøjtepumpe:

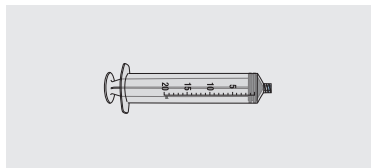

20 ml sprøjte(r)

Hvis du infunderer direkte fra hætteglas med en peristaltisk infusionspumpe:

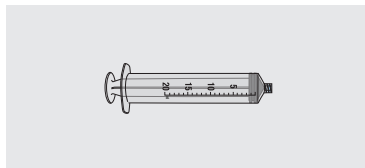

20 ml sprøjte(r)

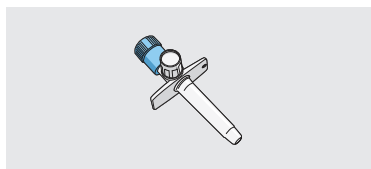

Spike(s) med luftventiler (én per **HY** hætteglas)

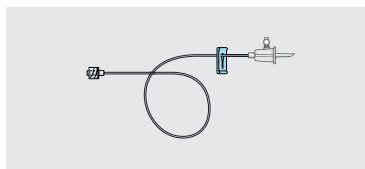

Administrationssæt

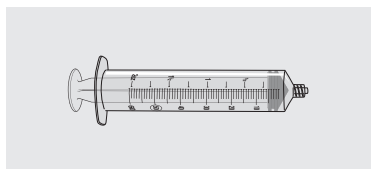

50 eller 60 ml sprøjte(r)

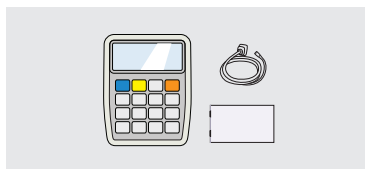

Infusionspumpe, strømforsyning og manual

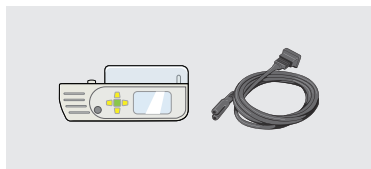

Sprøjtepumpe og manual

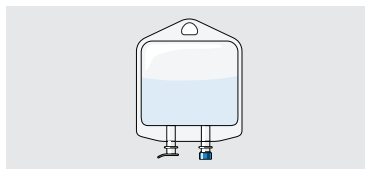

Infusionsposen med natriumklorid (**NB: bruges normalt ikke i Danmark**). Anvendes kun, efter anvisning fra sundhedspersonalet

Huskeliste

Før infusionen

- Følg altid de instruktioner, din læge/sygeplejerske har givet dig om dosis, hyppighed og metode til at indgive **HyQvia**.
- Sørg for at have drukket rigeligt inden infusionen.
- Vælg en rolig dag, og planlæg så vidt muligt at være uforstyrret under infusionen.
- Bed en ansvarlig person, fx din forælder eller værge, om at hjælpe med infusionen hvis du har brug for det, og til at holde øje med eventuelle bivirkninger.
- Saml udstyret og læs de instruktioner, du har fået.
- Brug denne infusionsdagbog til at holde overblik over datoer, tidspunkter, doser, infusionssteder og bivirkninger.
- Indgiv ikke **HyQvia** i eller nær et område af huden, der er inficeret, rødt eller hævet.

Under infusionen

- Sæt dig komfortabelt, og prøv at slappe af under infusionen.
- De mest almindelige bivirkninger ved **HyQvia**-behandling er reaktioner på infusionsstedet som fx mildt til moderat ubehag og ømhed, rødme, hævelse, kløe, og eventuelt udslæt.
- Andre almindelige bivirkninger er hovedpine, træthed, kvalme, opkastning, diarré, mavesmerter, muskel- eller ledsmerter, brystmerter, feber og eventuel utilpashed.
- Man kan opleve andre, mindre almindelige bivirkninger. Læs **HyQvias** indlægsseddel for at få mere information.
- Infusion af lægemidler som **HyQvia** kan af og til medføre alvorlige, men sjældne, allergiske reaktioner. Du kan opleve et pludseligt fald i blodtrykket og i sjældne tilfælde anafylaktisk chok. Sundhedspersonalet er klar over disse mulige bivirkninger og vil overvåge dig under og efter de første infusioner.
- Typiske tegn eller symptomer på en alvorlig allergisk reaktion kan være: Svimmelhed, hududslæt og kløe, hævelse i mund eller hals, åndedrætsbesvær, hvæsende åndedræt, unormal hjerterytme, brystmerter, blå læber eller fingre og tæer, sløret syn.
- Tal med din læge/sygeplejerske om det, hvis du får bivirkninger. Det gælder også, hvis bivirkningerne ikke er nævnt i **HyQvias** indlægsseddel.
- Fortsæt med at drikke, så du ikke bliver dehydreret.
- Notér din infusion i infusionsdagbogen.
- Husk rutinemæssigt at følge op med din læge eller sygeplejerske.

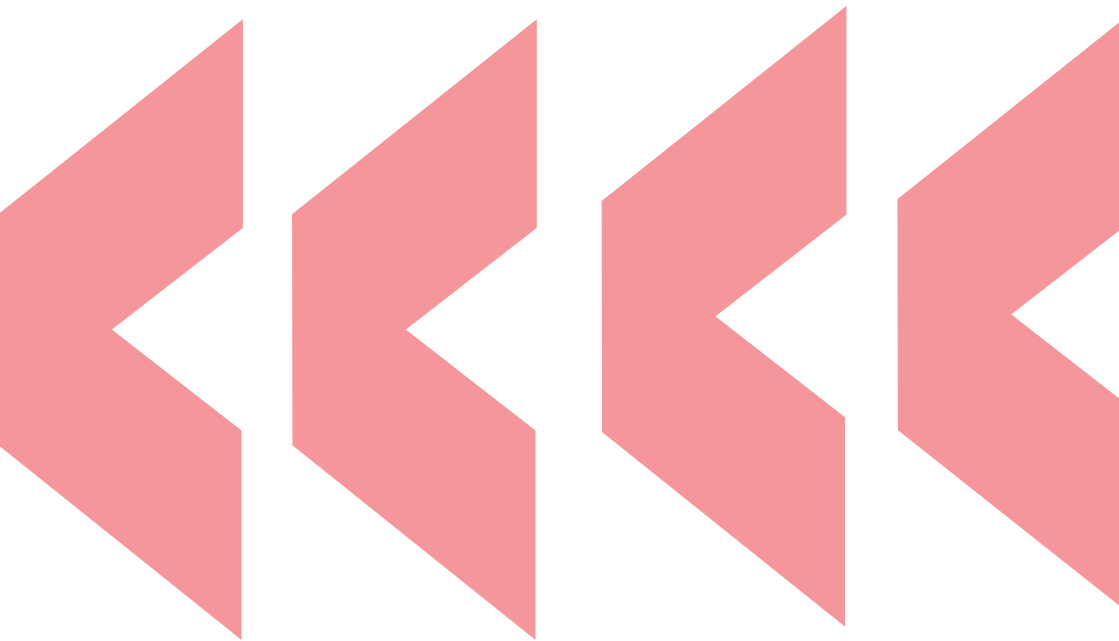

Infusionsbehandling

Dato for infusionen: _____

Din vægt: _____ kg

Start tidspunkt: _____

Dosis af **HyQvia**: _____ gram

IG infusionshastighed: _____ ml / time

Slut tidspunkt: _____

Varighed af **HyQvia** infusion: _____

Marker med et X for at vise infusionsstedet

Vælg infusionssteder på skiftevis højre og venstre side af kroppen.

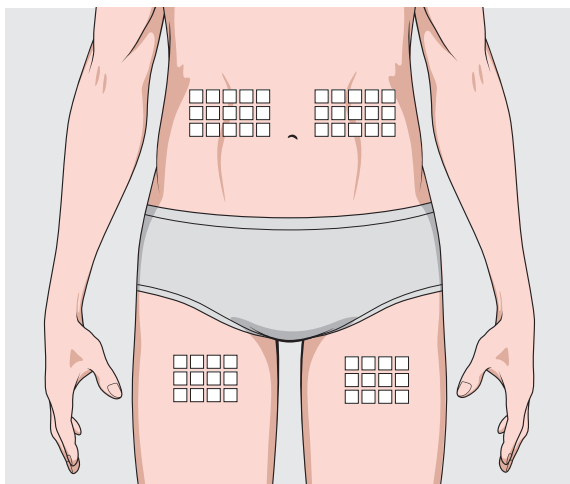

■ Afkryds, hvis du vil tale om dette med din læge eller sygeplejerske

Noter, hvis der er ændringer ved denne infusion:

Lægemidler taget før infusionen:

Hvordan havde du det efter infusionen:

Hvis du har spørgsmål til eller bekymringer ved din infusion, tal med din læge eller sygeplejerske om dem.

Indsæt her klistermærkerne fra **HyQvia**-hætteglassene med batch nummer og udløbsdato. Alternativt skriv batch nummer og udløbsdato fra klistermærkerne i felterne.

INDSÆT KLISTERMÆRKET HER

Eller skriv **HyQvia** batch nummer og udløbsdato.

IG batch nummer (Lot): _____

IG udløbsdato: _____

INDSÆT KLISTERMÆRKET HER

Eller skriv **HyQvia** batch nummer og udløbsdato.

IG batch nummer (Lot): _____

IG udløbsdato: _____

Infusionsbehandling

Dato for infusionen: _____

Din vægt: _____ kg

Start tidspunkt: _____

Dosis af **HyQvia**: _____ gram

IG infusionshastighed: _____ ml / time

Slut tidspunkt: _____

Varighed af **HyQvia** infusion: _____

Marker med et X for at vise infusionsstedet

Vælg infusionssteder på skiftevis højre og venstre side af kroppen.

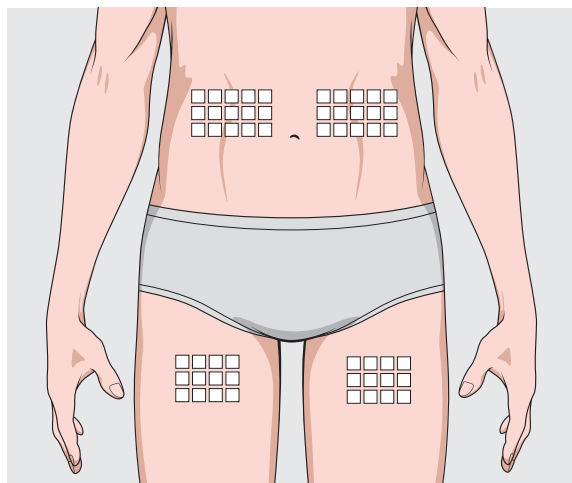

■ Afkryds, hvis du vil tale om dette med din læge eller sygeplejerske

Noter, hvis der er ændringer ved denne infusion:

Lægemidler taget før infusionen:

Hvordan havde du det efter infusionen:

Hvis du har spørgsmål til eller bekymringer ved din infusion, tal med din læge eller sygeplejerske om dem.

*Indsæt her klistermærkerne fra **HyQvia**-hætteglassene med batch nummer og udløbsdato. Alternativt skriv batch nummer og udløbsdato fra klistermærkerne i felterne.*

INDSÆT KLISTERMÆRKET HER

Eller skriv **HyQvia** batch nummer og udløbsdato.

IG batch nummer (Lot): _____

IG udløbsdato: _____

INDSÆT KLISTERMÆRKET HER

Eller skriv **HyQvia** batch nummer og udløbsdato.

IG batch nummer (Lot): _____

IG udløbsdato: _____

Infusionsbehandling

Dato for infusionen: _____

Din vægt: _____ kg

Start tidspunkt: _____

Dosis af **HyQvia**: _____ gram

IG infusionshastighed: _____ ml / time

Slut tidspunkt: _____

Varighed af **HyQvia** infusion: _____

Marker med et X for at vise infusionsstedet

Vælg infusionssteder på skiftevis højre og venstre side af kroppen.

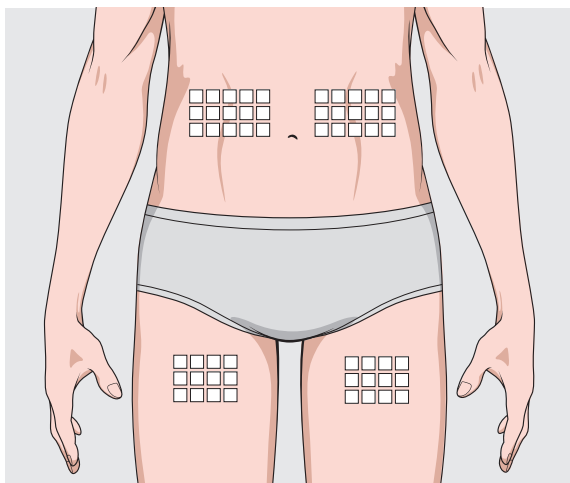

■ Afkryds, hvis du vil tale om dette med din læge eller sygeplejerske

Noter, hvis der er ændringer ved denne infusion:

Lægemidler taget før infusionen:

Hvordan havde du det efter infusionen:

Hvis du har spørgsmål til eller bekymringer ved din infusion, tal med din læge eller sygeplejerske om dem.

*Indsæt her klistermærkerne fra **HyQvia**-hætteglassene med batch nummer og udløbsdato. Alternativt skriv batch nummer og udløbsdato fra klistermærkerne i felterne.*

INDSÆT KLISTERMÆRKET HER

Eller skriv **HyQvia** batch nummer og udløbsdato.

IG batch nummer (Lot): _____

IG udløbsdato: _____

INDSÆT KLISTERMÆRKET HER

Eller skriv **HyQvia** batch nummer og udløbsdato.

IG batch nummer (Lot): _____

IG udløbsdato: _____

Infusionsbehandling

Dato for infusionen: _____

Din vægt: _____ kg

Start tidspunkt: _____

Dosis af **HyQvia**: _____ gram

IG infusionshastighed: _____ ml / time

Slut tidspunkt: _____

Varighed af **HyQvia** infusion: _____

Marker med et X for at vise infusionsstedet

Vælg infusionssteder på skiftevis højre og venstre side af kroppen.

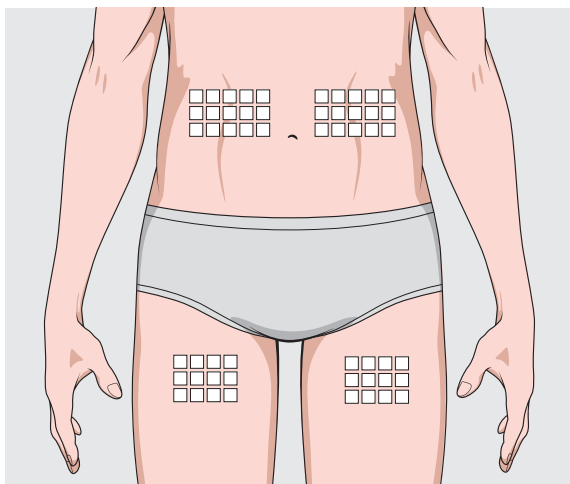

■ Afkryds, hvis du vil tale om dette med din læge eller sygeplejerske

Noter, hvis der er ændringer ved denne infusion:

Lægemidler taget før infusionen:

Hvordan havde du det efter infusionen:

Hvis du har spørgsmål til eller bekymringer ved din infusion, tal med din læge eller sygeplejerske om dem.

*Indsæt her klistermærkerne fra **HyQvia**-hætteglassene med batch nummer og udløbsdato. Alternativt skriv batch nummer og udløbsdato fra klistermærkerne i felterne.*

INDSÆT KLISTERMÆRKET HER

Eller skriv **HyQvia** batch nummer og udløbsdato.

IG batch nummer (Lot): _____

IG udløbsdato: _____

INDSÆT KLISTERMÆRKET HER

Eller skriv **HyQvia** batch nummer og udløbsdato.

IG batch nummer (Lot): _____

IG udløbsdato: _____

Infusionsbehandling

Dato for infusionen: _____

Din vægt: _____ kg

Start tidspunkt: _____

Dosis af **HyQvia**: _____ gram

IG infusionshastighed: _____ ml / time

Slut tidspunkt: _____

Varighed af **HyQvia** infusion: _____

Marker med et X for at vise infusionsstedet

Vælg infusionssteder på skiftevis højre og venstre side af kroppen.

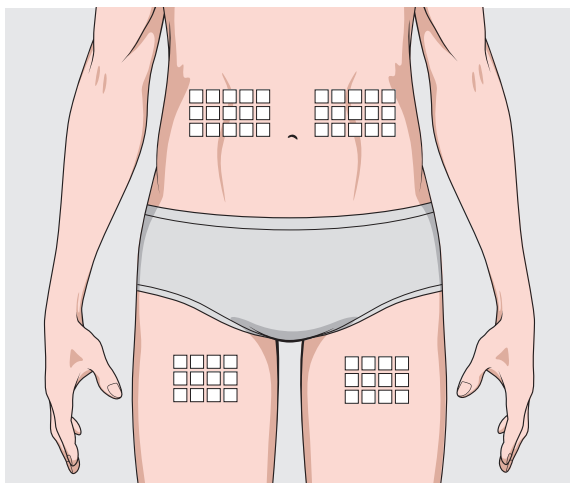

■ Afkryds, hvis du vil tale om dette med din læge eller sygeplejerske

Noter, hvis der er ændringer ved denne infusion:

Lægemidler taget før infusionen:

Hvordan havde du det efter infusionen:

Hvis du har spørgsmål til eller bekymringer ved din infusion, tal med din læge eller sygeplejerske om dem.

*Indsæt her klistermærkerne fra **HyQvia**-hætteglassene med batch nummer og udløbsdato. Alternativt skriv batch nummer og udløbsdato fra klistermærkerne i felterne.*

INDSÆT KLISTERMÆRKET HER

Eller skriv **HyQvia** batch nummer og udløbsdato.

IG batch nummer (Lot): _____

IG udløbsdato: _____

INDSÆT KLISTERMÆRKET HER

Eller skriv **HyQvia** batch nummer og udløbsdato.

IG batch nummer (Lot): _____

IG udløbsdato: _____

Infusionsbehandling

Dato for infusionen: _____

Din vægt: _____ kg

Start tidspunkt: _____

Dosis af **HyQvia**: _____ gram

IG infusionshastighed: _____ ml / time

Slut tidspunkt: _____

Varighed af **HyQvia** infusion: _____

Marker med et X for at vise infusionsstedet

Vælg infusionssteder på skiftevis højre og venstre side af kroppen.

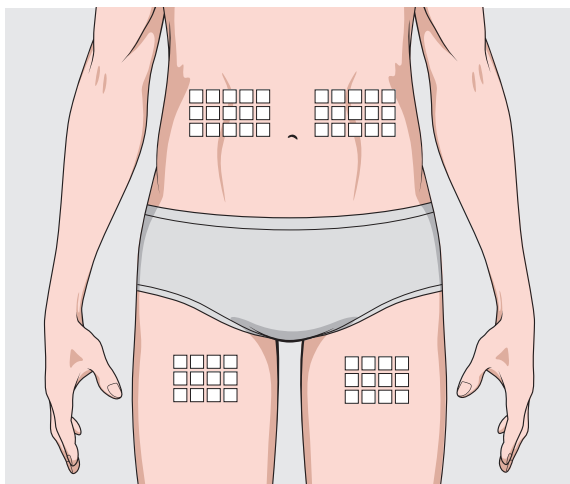

■ Afkryds, hvis du vil tale om dette med din læge eller sygeplejerske

Noter, hvis der er ændringer ved denne infusion:

Lægemidler taget før infusionen:

Hvordan havde du det efter infusionen:

Hvis du har spørgsmål til eller bekymringer ved din infusion, tal med din læge eller sygeplejerske om dem.

*Indsæt her klistermærkerne fra **HyQvia**-hætteglassene med batch nummer og udløbsdato. Alternativt skriv batch nummer og udløbsdato fra klistermærkerne i felterne.*

INDSÆT KLISTERMÆRKET HER

Eller skriv **HyQvia** batch nummer og udløbsdato.

IG batch nummer (Lot): _____

IG udløbsdato: _____

INDSÆT KLISTERMÆRKET HER

Eller skriv **HyQvia** batch nummer og udløbsdato.

IG batch nummer (Lot): _____

IG udløbsdato: _____

Infusionsbehandling

Dato for infusionen: _____

Din vægt: _____ kg

Start tidspunkt: _____

Dosis af **HyQvia**: _____ gram

IG infusionshastighed: _____ ml / time

Slut tidspunkt: _____

Varighed af **HyQvia** infusion: _____

Marker med et X for at vise infusionsstedet

Vælg infusionssteder på skiftevis højre og venstre side af kroppen.

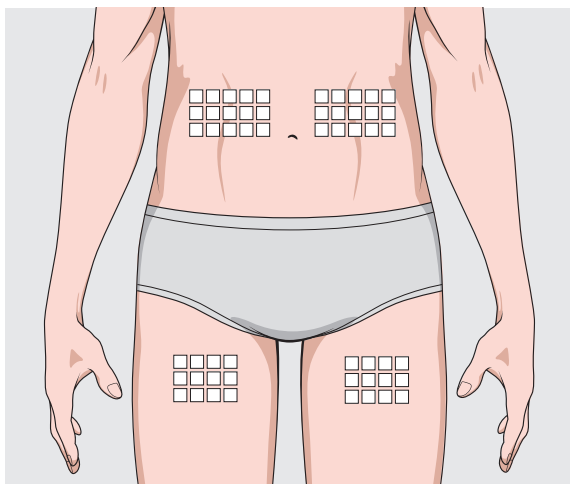

■ Afkryds, hvis du vil tale om dette med din læge eller sygeplejerske

Noter, hvis der er ændringer ved denne infusion:

Lægemidler taget før infusionen:

Hvordan havde du det efter infusionen:

Hvis du har spørgsmål til eller bekymringer ved din infusion, tal med din læge eller sygeplejerske om dem.

*Indsæt her klistermærkerne fra **HyQvia**-hætteglassene med batch nummer og udløbsdato. Alternativt skriv batch nummer og udløbsdato fra klistermærkerne i felterne.*

INDSÆT KLISTERMÆRKET HER

Eller skriv **HyQvia** batch nummer og udløbsdato.

IG batch nummer (Lot): _____

IG udløbsdato: _____

INDSÆT KLISTERMÆRKET HER

Eller skriv **HyQvia** batch nummer og udløbsdato.

IG batch nummer (Lot): _____

IG udløbsdato: _____

Infusionsbehandling

Dato for infusionen: _____

Din vægt: _____ kg

Start tidspunkt: _____

Dosis af **HyQvia**: _____ gram

IG infusionshastighed: _____ ml / time

Slut tidspunkt: _____

Varighed af **HyQvia** infusion: _____

Marker med et X for at vise infusionsstedet

Vælg infusionssteder på skiftevis højre og venstre side af kroppen.

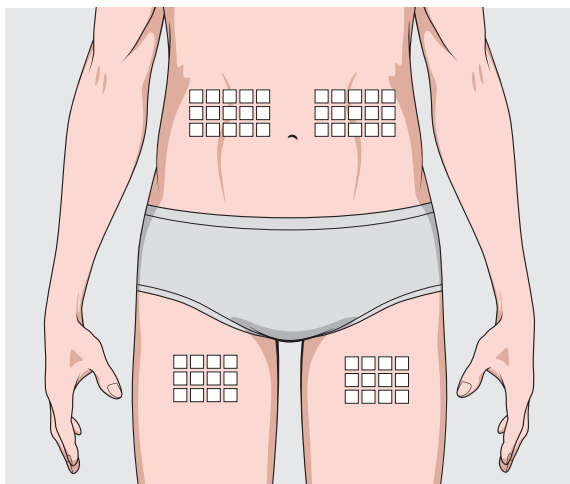

■ Afkryds, hvis du vil tale om dette med din læge eller sygeplejerske

Noter, hvis der er ændringer ved denne infusion:

Lægemidler taget før infusionen:

Hvordan havde du det efter infusionen:

Hvis du har spørgsmål til eller bekymringer ved din infusion, tal med din læge eller sygeplejerske om dem.

*Indsæt her klistermærkerne fra **HyQvia**-hætteglassene med batch nummer og udløbsdato. Alternativt skriv batch nummer og udløbsdato fra klistermærkerne i felterne.*

INDSÆT KLISTERMÆRKET HER

Eller skriv **HyQvia** batch nummer og udløbsdato.

IG batch nummer (Lot): _____

IG udløbsdato: _____

INDSÆT KLISTERMÆRKET HER

Eller skriv **HyQvia** batch nummer og udløbsdato.

IG batch nummer (Lot): _____

IG udløbsdato: _____

Infusionsbehandling

Dato for infusionen: _____

Din vægt: _____ kg

Start tidspunkt: _____

Dosis af **HyQvia**: _____ gram

IG infusionshastighed: _____ ml / time

Slut tidspunkt: _____

Varighed af **HyQvia** infusion: _____

Marker med et X for at vise infusionsstedet

Vælg infusionssteder på skiftevis højre og venstre side af kroppen.

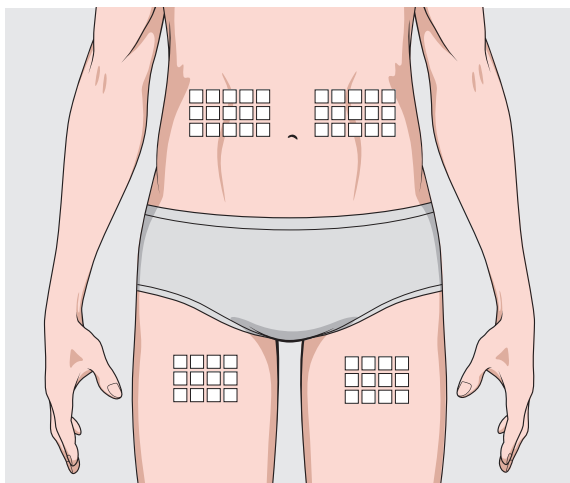

■ Afkryds, hvis du vil tale om dette med din læge eller sygeplejerske

Noter, hvis der er ændringer ved denne infusion:

Lægemidler taget før infusionen:

Hvordan havde du det efter infusionen:

Hvis du har spørgsmål til eller bekymringer ved din infusion, tal med din læge eller sygeplejerske om dem.

Indsæt her klistermærkerne fra **HyQvia**-hætteglassene med batch nummer og udløbsdato. Alternativt skriv batch nummer og udløbsdato fra klistermærkerne i felterne.

INDSÆT KLISTERMÆRKET HER

Eller skriv **HyQvia** batch nummer og udløbsdato.

IG batch nummer (Lot): _____

IG udløbsdato: _____

INDSÆT KLISTERMÆRKET HER

Eller skriv **HyQvia** batch nummer og udløbsdato.

IG batch nummer (Lot): _____

IG udløbsdato: _____

Infusionsbehandling

Dato for infusionen: _____

Din vægt: _____ kg

Start tidspunkt: _____

Dosis af **HyQvia**: _____ gram

IG infusionshastighed: _____ ml / time

Slut tidspunkt: _____

Varighed af **HyQvia** infusion: _____

Marker med et X for at vise infusionsstedet

Vælg infusionssteder på skiftevis højre og venstre side af kroppen.

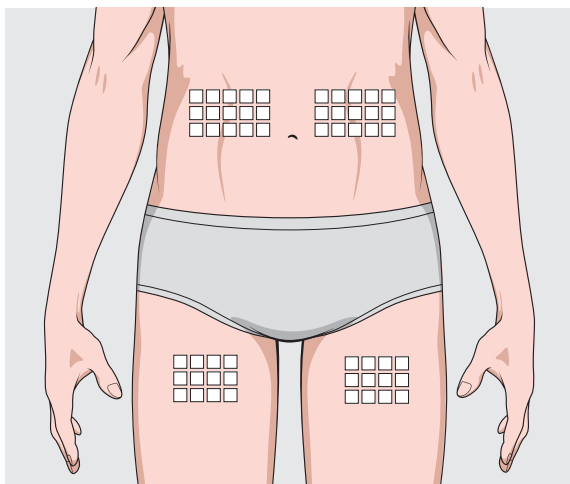

■ Afkryds, hvis du vil tale om dette med din læge eller sygeplejerske

Noter, hvis der er ændringer ved denne infusion:

Lægemidler taget før infusionen:

Hvordan havde du det efter infusionen:

Hvis du har spørgsmål til eller bekymringer ved din infusion, tal med din læge eller sygeplejerske om dem.

Indsæt her klistermærkerne fra **HyQvia**-hætteglassene med batch nummer og udløbsdato. Alternativt skriv batch nummer og udløbsdato fra klistermærkerne i felterne.

INDSÆT KLISTERMÆRKET HER

Eller skriv **HyQvia** batch nummer og udløbsdato.

IG batch nummer (Lot): _____

IG udløbsdato: _____

INDSÆT KLISTERMÆRKET HER

Eller skriv **HyQvia** batch nummer og udløbsdato.

IG batch nummer (Lot): _____

IG udløbsdato: _____

Infusionsbehandling

Dato for infusionen: _____

Din vægt: _____ kg

Start tidspunkt: _____

Dosis af **HyQvia**: _____ gram

IG infusionshastighed: _____ ml / time

Slut tidspunkt: _____

Varighed af **HyQvia** infusion: _____

Marker med et X for at vise infusionsstedet

Vælg infusionssteder på skiftevis højre og venstre side af kroppen.

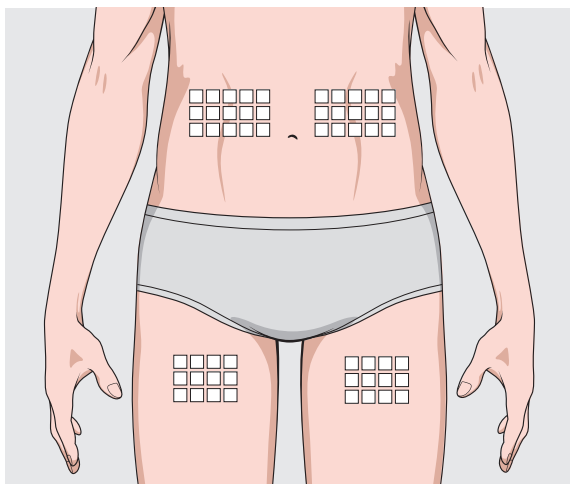

■ Afkryds, hvis du vil tale om dette med din læge eller sygeplejerske

Noter, hvis der er ændringer ved denne infusion:

Lægemidler taget før infusionen:

Hvordan havde du det efter infusionen:

Hvis du har spørgsmål til eller bekymringer ved din infusion, tal med din læge eller sygeplejerske om dem.

*Indsæt her klistermærkerne fra **HyQvia**-hætteglassene med batch nummer og udløbsdato. Alternativt skriv batch nummer og udløbsdato fra klistermærkerne i felterne.*

INDSÆT KLISTERMÆRKET HER

Eller skriv **HyQvia** batch nummer og udløbsdato.

IG batch nummer (Lot): _____

IG udløbsdato: _____

INDSÆT KLISTERMÆRKET HER

Eller skriv **HyQvia** batch nummer og udløbsdato.

IG batch nummer (Lot): _____

IG udløbsdato: _____

Infusionsbehandling

Dato for infusionen: _____

Din vægt: _____ kg

Start tidspunkt: _____

Dosis af **HyQvia**: _____ gram

IG infusionshastighed: _____ ml / time

Slut tidspunkt: _____

Varighed af **HyQvia** infusion: _____

Marker med et X for at vise infusionsstedet

Vælg infusionssteder på skiftevis højre og venstre side af kroppen.

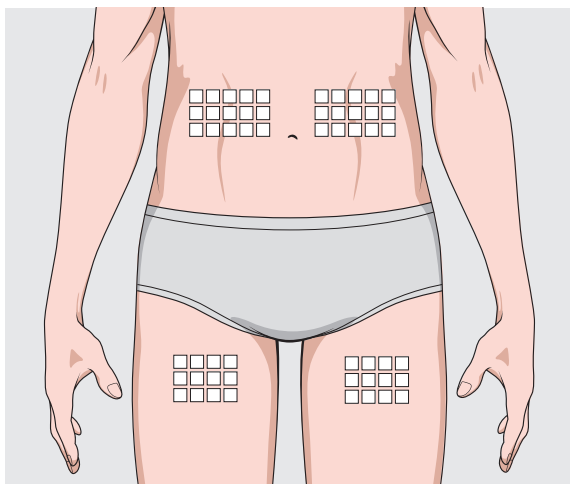

■ Afkryds, hvis du vil tale om dette med din læge eller sygeplejerske

Noter, hvis der er ændringer ved denne infusion:

Lægemidler taget før infusionen:

Hvordan havde du det efter infusionen:

Hvis du har spørgsmål til eller bekymringer ved din infusion, tal med din læge eller sygeplejerske om dem.

*Indsæt her klistermærkerne fra **HyQvia**-hætteglassene med batch nummer og udløbsdato. Alternativt skriv batch nummer og udløbsdato fra klistermærkerne i felterne.*

INDSÆT KLISTERMÆRKET HER

Eller skriv **HyQvia** batch nummer og udløbsdato.

IG batch nummer (Lot): _____

IG udløbsdato: _____

INDSÆT KLISTERMÆRKET HER

Eller skriv **HyQvia** batch nummer og udløbsdato.

IG batch nummer (Lot): _____

IG udløbsdato: _____

Infusionsbehandling

Dato for infusionen: _____

Din vægt: _____ kg

Start tidspunkt: _____

Dosis af **HyQvia**: _____ gram

IG infusionshastighed: _____ ml / time

Slut tidspunkt: _____

Varighed af **HyQvia** infusion: _____

Marker med et X for at vise infusionsstedet

Vælg infusionssteder på skiftevis højre og venstre side af kroppen.

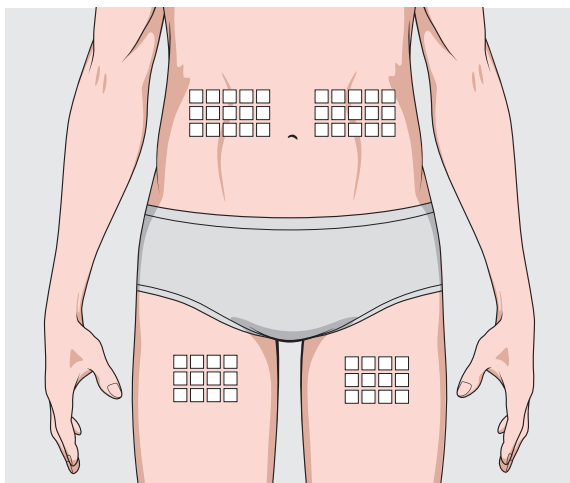

■ Afkryds, hvis du vil tale om dette med din læge eller sygeplejerske

Noter, hvis der er ændringer ved denne infusion:

Lægemidler taget før infusionen:

Hvordan havde du det efter infusionen:

Hvis du har spørgsmål til eller bekymringer ved din infusion, tal med din læge eller sygeplejerske om dem.

*Indsæt her klistermærkerne fra **HyQvia**-hætteglassene med batch nummer og udløbsdato. Alternativt skriv batch nummer og udløbsdato fra klistermærkerne i felterne.*

INDSÆT KLISTERMÆRKET HER

Eller skriv **HyQvia** batch nummer og udløbsdato.

IG batch nummer (Lot): _____

IG udløbsdato: _____

INDSÆT KLISTERMÆRKET HER

Eller skriv **HyQvia** batch nummer og udløbsdato.

IG batch nummer (Lot): _____

IG udløbsdato: _____

Infusionsbehandling

Dato for infusionen: _____

Din vægt: _____ kg

Start tidspunkt: _____

Dosis af **HyQvia**: _____ gram

IG infusionshastighed: _____ ml / time

Slut tidspunkt: _____

Varighed af **HyQvia** infusion: _____

Marker med et X for at vise infusionsstedet

Vælg infusionssteder på skiftevis højre og venstre side af kroppen.

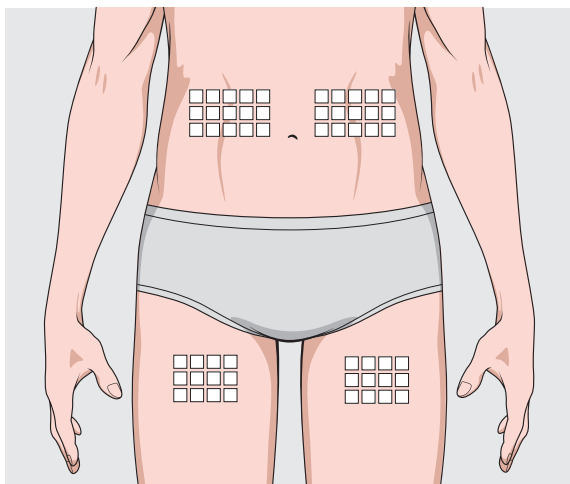

■ Afkryds, hvis du vil tale om dette med din læge eller sygeplejerske

Noter, hvis der er ændringer ved denne infusion:

Lægemidler taget før infusionen:

Hvordan havde du det efter infusionen:

Hvis du har spørgsmål til eller bekymringer ved din infusion, tal med din læge eller sygeplejerske om dem.

*Indsæt her klistermærkerne fra **HyQvia**-hætteglassene med batch nummer og udløbsdato. Alternativt skriv batch nummer og udløbsdato fra klistermærkerne i felterne.*

INDSÆT KLISTERMÆRKET HER

Eller skriv **HyQvia** batch nummer og udløbsdato.

IG batch nummer (Lot): _____

IG udløbsdato: _____

INDSÆT KLISTERMÆRKET HER

Eller skriv **HyQvia** batch nummer og udløbsdato.

IG batch nummer (Lot): _____

IG udløbsdato: _____

Infusionsbehandling

Dato for infusionen: _____

Din vægt: _____ kg

Start tidspunkt: _____

Dosis af **HyQvia**: _____ gram

IG infusionshastighed: _____ ml / time

Slut tidspunkt: _____

Varighed af **HyQvia** infusion: _____

Marker med et X for at vise infusionsstedet

Vælg infusionssteder på skiftevis højre og venstre side af kroppen.

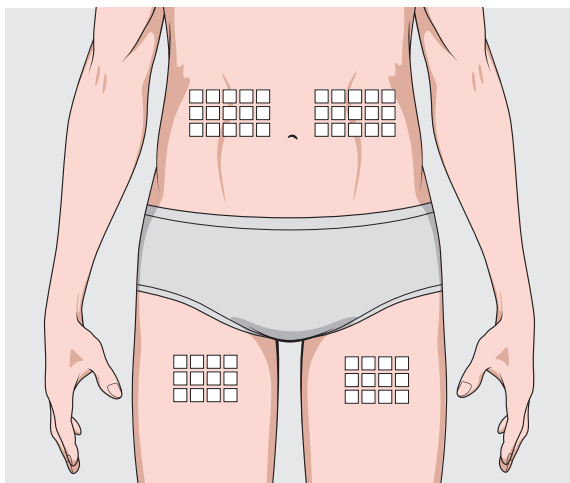

■ Afkryds, hvis du vil tale om dette med din læge eller sygeplejerske

Noter, hvis der er ændringer ved denne infusion:

Lægemidler taget før infusionen:

Hvordan havde du det efter infusionen:

Hvis du har spørgsmål til eller bekymringer ved din infusion, tal med din læge eller sygeplejerske om dem.

*Indsæt her klistermærkerne fra **HyQvia**-hætteglassene med batch nummer og udløbsdato. Alternativt skriv batch nummer og udløbsdato fra klistermærkerne i felterne.*

INDSÆT KLISTERMÆRKET HER

Eller skriv **HyQvia** batch nummer og udløbsdato.

IG batch nummer (Lot): _____

IG udløbsdato: _____

INDSÆT KLISTERMÆRKET HER

Eller skriv **HyQvia** batch nummer og udløbsdato.

IG batch nummer (Lot): _____

IG udløbsdato: _____

Infusionsbehandling

Dato for infusionen: _____

Din vægt: _____ kg

Start tidspunkt: _____

Dosis af **HyQvia**: _____ gram

IG infusionshastighed: _____ ml / time

Slut tidspunkt: _____

Varighed af **HyQvia** infusion: _____

Marker med et X for at vise infusionsstedet

Vælg infusionssteder på skiftevis højre og venstre side af kroppen.

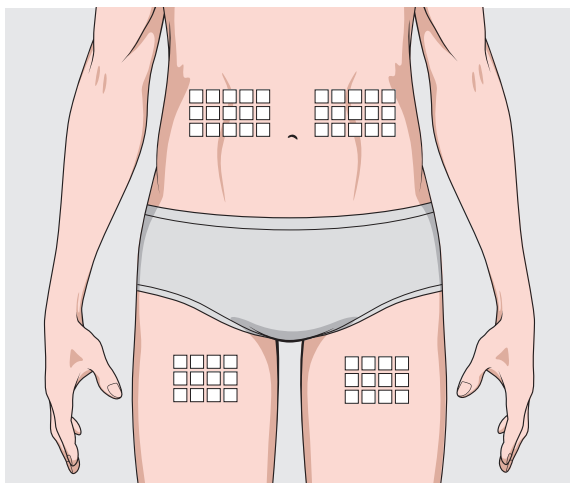

■ Afkryds, hvis du vil tale om dette med din læge eller sygeplejerske

Noter, hvis der er ændringer ved denne infusion:

Lægemidler taget før infusionen:

Hvordan havde du det efter infusionen:

Hvis du har spørgsmål til eller bekymringer ved din infusion, tal med din læge eller sygeplejerske om dem.

*Indsæt her klistermærkerne fra **HyQvia**-hætteglassene med batch nummer og udløbsdato. Alternativt skriv batch nummer og udløbsdato fra klistermærkerne i felterne.*

INDSÆT KLISTERMÆRKET HER

Eller skriv **HyQvia** batch nummer og udløbsdato.

IG batch nummer (Lot): _____

IG udløbsdato: _____

INDSÆT KLISTERMÆRKET HER

Eller skriv **HyQvia** batch nummer og udløbsdato.

IG batch nummer (Lot): _____

IG udløbsdato: _____

Infusionsbehandling

Dato for infusionen: _____

Din vægt: _____ kg

Start tidspunkt: _____

Dosis af **HyQvia**: _____ gram

IG infusionshastighed: _____ ml / time

Slut tidspunkt: _____

Varighed af **HyQvia** infusion: _____

Marker med et X for at vise infusionsstedet

Vælg infusionssteder på skiftevis højre og venstre side af kroppen.

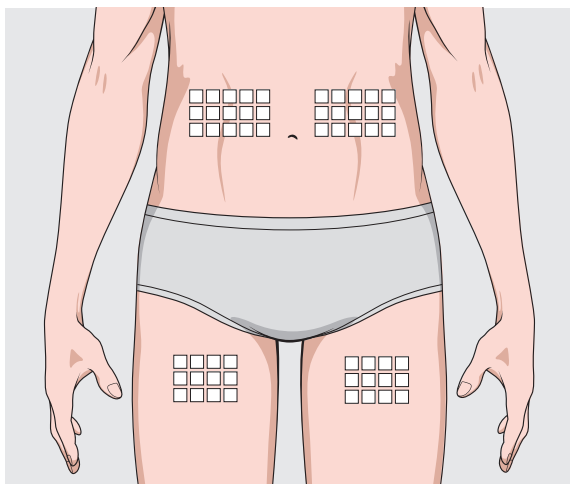

■ Afkryds, hvis du vil tale om dette med din læge eller sygeplejerske

Noter, hvis der er ændringer ved denne infusion:

Lægemidler taget før infusionen:

Hvordan havde du det efter infusionen:

Hvis du har spørgsmål til eller bekymringer ved din infusion, tal med din læge eller sygeplejerske om dem.

Indsæt her klistermærkerne fra **HyQvia**-hætteglassene med batch nummer og udløbsdato. Alternativt skriv batch nummer og udløbsdato fra klistermærkerne i felterne.

INDSÆT KLISTERMÆRKET HER

Eller skriv **HyQvia** batch nummer og udløbsdato.

IG batch nummer (Lot): _____

IG udløbsdato: _____

INDSÆT KLISTERMÆRKET HER

Eller skriv **HyQvia** batch nummer og udløbsdato.

IG batch nummer (Lot): _____

IG udløbsdato: _____

Infusionsbehandling

Dato for infusionen: _____

Din vægt: _____ kg

Start tidspunkt: _____

Dosis af **HyQvia**: _____ gram

IG infusionshastighed: _____ ml / time

Slut tidspunkt: _____

Varighed af **HyQvia** infusion: _____

Marker med et X for at vise infusionsstedet

Vælg infusionssteder på skiftevis højre og venstre side af kroppen.

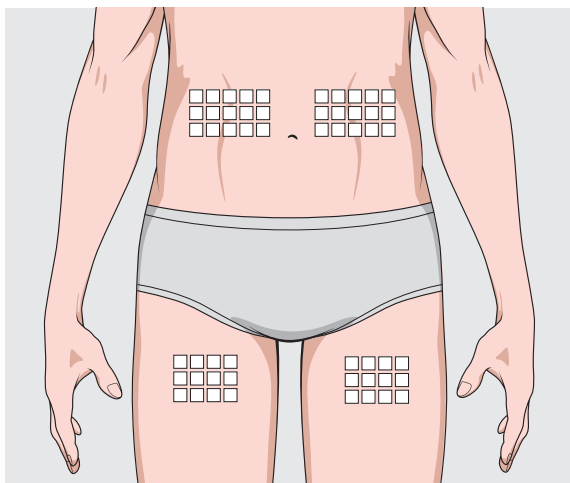

■ Afkryds, hvis du vil tale om dette med din læge eller sygeplejerske

Noter, hvis der er ændringer ved denne infusion:

Lægemidler taget før infusionen:

Hvordan havde du det efter infusionen:

Hvis du har spørgsmål til eller bekymringer ved din infusion, tal med din læge eller sygeplejerske om dem.

Indsæt her klistermærkerne fra **HyQvia**-hætteglassene med batch nummer og udløbsdato. Alternativt skriv batch nummer og udløbsdato fra klistermærkerne i felterne.

INDSÆT KLISTERMÆRKET HER

Eller skriv **HyQvia** batch nummer og udløbsdato.

IG batch nummer (Lot): _____

IG udløbsdato: _____

INDSÆT KLISTERMÆRKET HER

Eller skriv **HyQvia** batch nummer og udløbsdato.

IG batch nummer (Lot): _____

IG udløbsdato: _____

Infusionsbehandling

Dato for infusionen: _____

Din vægt: _____ kg

Start tidspunkt: _____

Dosis af **HyQvia**: _____ gram

IG infusionshastighed: _____ ml / time

Slut tidspunkt: _____

Varighed af **HyQvia** infusion: _____

Marker med et X for at vise infusionsstedet

Vælg infusionssteder på skiftevis højre og venstre side af kroppen.

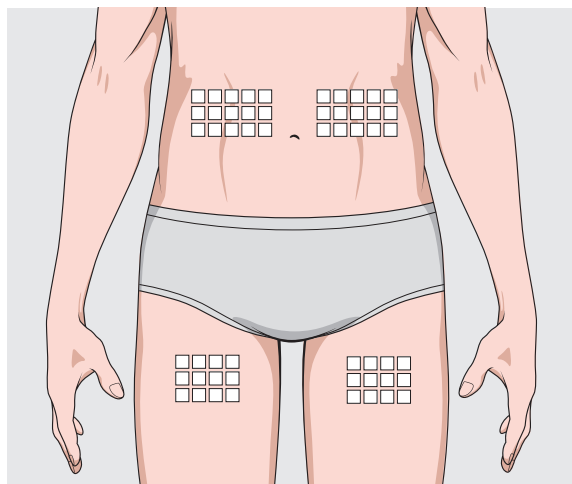

■ Afkryds, hvis du vil tale om dette med din læge eller sygeplejerske

Noter, hvis der er ændringer ved denne infusion:

Lægemidler taget før infusionen:

Hvordan havde du det efter infusionen:

Hvis du har spørgsmål til eller bekymringer ved din infusion, tal med din læge eller sygeplejerske om dem.

*Indsæt her klistermærkerne fra **HyQvia**-hætteglassene med batch nummer og udløbsdato. Alternativt skriv batch nummer og udløbsdato fra klistermærkerne i felterne.*

INDSÆT KLISTERMÆRKET HER

Eller skriv **HyQvia** batch nummer og udløbsdato.

IG batch nummer (Lot): _____

IG udløbsdato: _____

INDSÆT KLISTERMÆRKET HER

Eller skriv **HyQvia** batch nummer og udløbsdato.

IG batch nummer (Lot): _____

IG udløbsdato: _____

Infusionsbehandling

Dato for infusionen: _____

Din vægt: _____ kg

Start tidspunkt: _____

Dosis af **HyQvia**: _____ gram

IG infusionshastighed: _____ ml / time

Slut tidspunkt: _____

Varighed af **HyQvia** infusion: _____

Marker med et X for at vise infusionsstedet

Vælg infusionssteder på skiftevis højre og venstre side af kroppen.

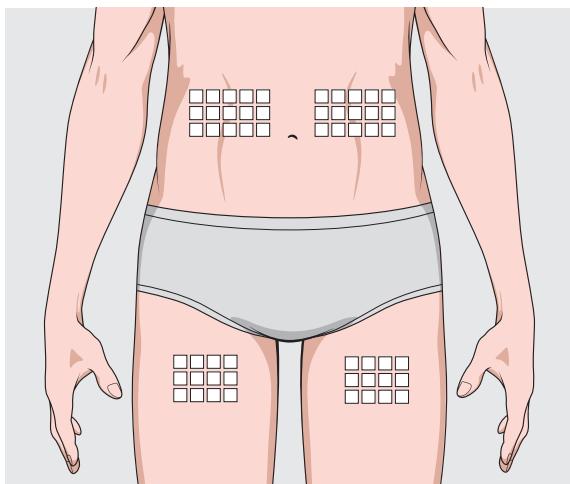

■ Afkryds, hvis du vil tale om dette med din læge eller sygeplejerske

Noter, hvis der er ændringer ved denne infusion:

Lægemidler taget før infusionen:

Hvordan havde du det efter infusionen:

Hvis du har spørgsmål til eller bekymringer ved din infusion, tal med din læge eller sygeplejerske om dem.

*Indsæt her klistermærkerne fra **HyQvia**-hætteglassene med batch nummer og udløbsdato. Alternativt skriv batch nummer og udløbsdato fra klistermærkerne i felterne.*

INDSÆT KLISTERMÆRKET HER

Eller skriv **HyQvia** batch nummer og udløbsdato.

IG batch nummer (Lot): _____

IG udløbsdato: _____

INDSÆT KLISTERMÆRKET HER

Eller skriv **HyQvia** batch nummer og udløbsdato.

IG batch nummer (Lot): _____

IG udløbsdato: _____

Infusionsbehandling

Dato for infusionen: _____

Din vægt: _____ kg

Start tidspunkt: _____

Dosis af **HyQvia**: _____ gram

IG infusionshastighed: _____ ml / time

Slut tidspunkt: _____

Varighed af **HyQvia** infusion: _____

Marker med et X for at vise infusionsstedet

Vælg infusionssteder på skiftevis højre og venstre side af kroppen.

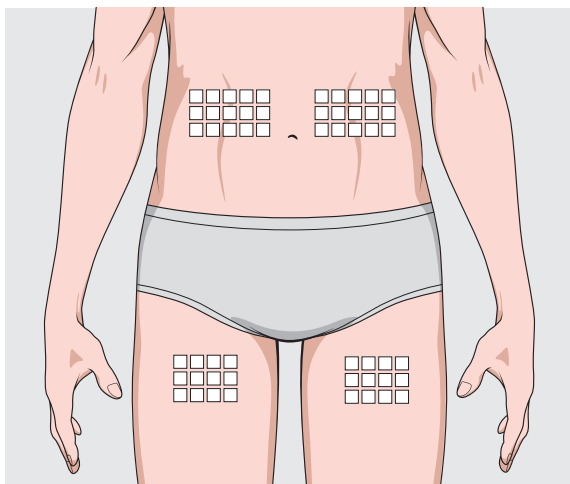

■ Afkryds, hvis du vil tale om dette med din læge eller sygeplejerske

Noter, hvis der er ændringer ved denne infusion:

Lægemidler taget før infusionen:

Hvordan havde du det efter infusionen:

Hvis du har spørgsmål til eller bekymringer ved din infusion, tal med din læge eller sygeplejerske om dem.

*Indsæt her klistermærkerne fra **HyQvia**-hætteglassene med batch nummer og udløbsdato. Alternativt skriv batch nummer og udløbsdato fra klistermærkerne i felterne.*

INDSÆT KLISTERMÆRKET HER

Eller skriv **HyQvia** batch nummer og udløbsdato.

IG batch nummer (Lot): _____

IG udløbsdato: _____

INDSÆT KLISTERMÆRKET HER

Eller skriv **HyQvia** batch nummer og udløbsdato.

IG batch nummer (Lot): _____

IG udløbsdato: _____



humant normalt immunoglobulin (10 %)
rekombinant humant hyaluronidase

VIGTIGE MEDICINSKE OPTEGNELSER

Denne infusionsdagbog indeholder vigtig medicinsk information. Hvis du finder den, send den venligst til:

Spørg, hvis du vil vide mere.

Du kan også indberette bivirkninger direkte til Takeda eller
Lægemiddelstyrelsen:

AE.DNK@takeda.com

Axel Heides Gade 1
DK-2300 København S
Websted: www.meldenbivirkning.dk

Ved at indberette bivirkninger kan du hjælpe med at
fremskaffe mere information om sikkerheden af dette
lægemiddel.

Reference:

HyQvia produktresumé på dansk. Tilgængelig på: https://www.ema.europa.eu/da/documents/product-information/hyqvia-epar-product-information_da.pdf

Copyright © 2024 Takeda Pharmaceutical Company Limited.

Alle rettigheder forbeholdes.

Takeda og Takedas logo er varemærker for Takeda Pharmaceutical Company Limited, og gengivet på licens.

DK_HYQ_009_02.2026 – 3.0 Godkendt af Lægemiddelstyrelsen: 16.03.2026

